

KERNAU

INSTRUKCJA OBSŁUGI
SUSZARKI BĘBNOWEJ
KFD 812.1 W

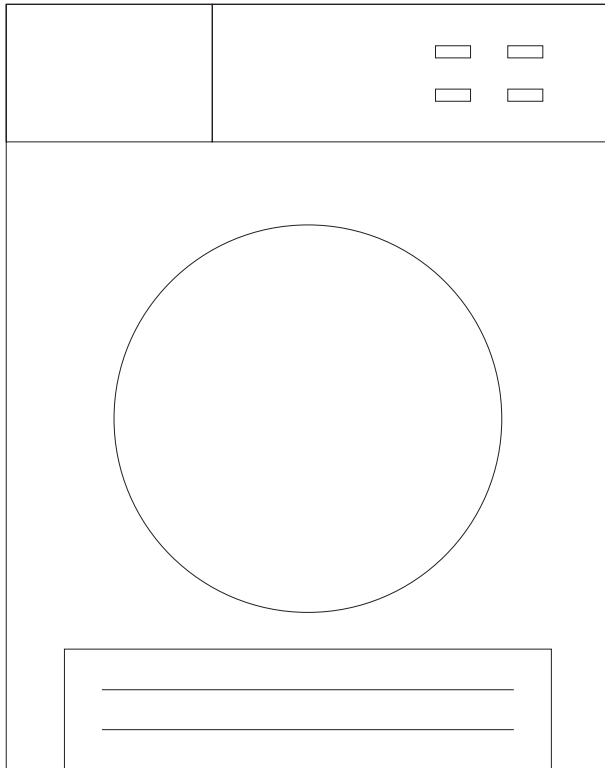

SZANOWNY KLIENCIE,

Dziękujemy za zaufanie i wybór marki Kernau.

Wychodząc naprzeciw Twoim oczekiwaniom, nasze sprzęty produkujemy w wyspecjalizowanych fabrykach z wykorzystaniem najnowszych technologii oraz testujemy pod względem jakości. Aby wybrany przez Ciebie produkt służył Ci jak najdłużej, zapoznaj się ze wskazówkami dotyczącymi obsługi, czyszczenia i konserwacji, które znajdziesz poniżej. W niniejszej instrukcji chcemy Ci przedstawić wszystkie możliwości zakupionego produktu, a także przekazać kwestie związane z bezpieczeństwem, instalacją, optymalnymi ustawieniami i oszczędnym użytkowaniem. Znajdziesz tutaj cenne porady, jak najefektywniej korzystać z urządzenia zgodnie ze swoimi aktualnymi potrzebami.

Zakupiony przez Ciebie produkt został wyprodukowany w nowoczesnej i dbającej o ekologię fabryce.

Przez rozpoczęciem użytkowania suszarki bębnowej radzimy szczegółowo zapoznać się z niniejszą instrukcją i zachować ją na przyszłość tak, aby funkcje zakupionego przez Ciebie urządzenia przez długi czas pozostały w takim stanie, jak pierwszego dnia po zakupie.



UWAGA

Niniejsza instrukcja obsługi ma zastosowania do wielu modeli produktu. Twoje urządzenie może nie być wyposażone w niektóre funkcje wyszczególnione w instrukcji.

Obrazy produktu mają charakter schematyczny.

Elementy oznaczone jako (*) są opcjonalne.

Ikona	Podpis	Opis
	Ostrzeżenie	Ryzyko poważnych obrażeń ciała lub śmierci
	Ryzyko porażenia prądem	Niebezpieczne napięcie
	Pożar	Ryzyko pożaru
	Uwaga	Ryzyko powstania obrażeń ciała lub szkody majątkowej
	Ważne/Uwaga	Informacje dotyczące prawidłowego działania systemu
	Przeczytaj instrukcję	
	Gorąca powierzchnia	

SPIS TREŚCI

ROZDZIAŁ 1. Podstawowe informacje	4
ROZDZIAŁ 2. Instrukcje dotyczące bezpieczeństwa.....	6
Bezpieczeństwo elektryczne.....	6
Bezpieczeństwo dzieci.....	6
Bezpieczeństwo produktu.....	7
Prawidłowe użytkowanie.....	7
Instalacja na palce	8
ROZDZIAŁ 3. Instalacja	9
Podłączenie do wylotu wody (z opcjonalnym węzłem odprowadzenia wody).....	10
Podłączenie węzła odprowadzania wody	10
Regulacja nóżek.....	10
Podłączanie do zasilania.....	11
Instalacja pod blatem.....	11
ROZDZIAŁ 4. Opis ogólny	11
ROZDZIAŁ 5. Przygotowanie prania.....	11
Sortowanie prania do suszenia	11
Przygotowanie prania do suszenia.....	12
Pojemność ładunkowa.....	13
ROZDZIAŁ 6. Użytkowanie suszarki bębnowej	13
Panel sterowania.....	13
Pokrętko wyboru programu	14
Symbole wyświetlacza	14
Tabela wyboru programu i zużycia energii	14
Wskaźnik elektroniczny i funkcje dodatkowe	14
Funkcje pomocnicze	15
Uruchamianie programu	17
Tryb oszczędzania energii	18
Wskaźnik postępu programu.....	18
Informacje o oświetleniu bębna.....	18
ROZDZIAŁ 7. Czyszczenie i pielęgnacja	20
Czyszczenie filtra kłaczek	20
Opróżnianie pojemnika na wodę	21
Czyszczenie wymiennika ciepła.....	21
Czyszczenie czujnika wilgotności.....	22
Czyszczenie powierzchni wewnętrznej drzwi załadunkowych.....	22
ROZDZIAŁ 8. Specyfikacje techniczne.....	23
ROZDZIAŁ 9. Rozwiązywanie problemów.....	23
ROZDZIAŁ 10. Automatyczne ostrzeżenia o usterkach i sposób postępowania	26
ROZDZIAŁ 11. Ochrona środowiska i informacje o opakowaniu	26
Informacje o opakowaniu	26
Usuwanie zużytych urządzeń	26
ROZDZIAŁ 12. Etykieta energetyczna i oszczędność energii	28
Wydajność energetyczna	28
Etykieta energetyczna.....	28

ROZDZIAŁ 1. PODSTAWOWE INFORMACJE

- Urządzenie może być używane przez dzieci w wieku 8 lat i starsze oraz osoby o ograniczonych zdolnościach fizycznych, sensorycznych lub umysłowych albo niemające wprawy i niedoświadczone, jeśli są pod nadzorem lub poinstruowano je w sprawach użytkowania tego urządzenia w sposób bezpieczny i rozumieją związane z tym zagrożenia. Dzieci nie mogą się bawić tym urządzeniem. Dzieciom bez nadzoru nie należy powierzać czyszczenia i konserwacji.
- Dzieci poniżej 3 lat nie powinny przebywać się w pobliżu urządzenia, chyba że są stale nadzorowane.
- Suszarka bębnowa jest przeznaczona wyłącznie do użytku w gospodarstwie domowym wewnątrz pomieszczenia. Użytkowanie komercyjne spowoduje unieważnienie gwarancji.
- Produkt można stosować wyłącznie do suszenia prania z etykietą wskazującą możliwość suszenia w suszarce.
- Producent nie ponosi odpowiedzialności za szkody wynikające z nieprawidłowego użytkowania lub transportu.
- Pokrycie podłogi nie powinno zakrywać otworów wentylacyjnych.
- Instalacja i naprawy maszyny powinny być wykonywane wyłącznie przez autoryzowanego serwisanta. Producent nie ponosi odpowiedzialności za szkody wynikające z nieautoryzowanych napraw.



OSTRZEŻENIE

Nigdy nie należy nalewać wody na suszarkę, żeby ją umyć! Istnieje ryzyko porażenia prądem!

- Pozostawić przynajmniej 3 cm przestrzeni pomiędzy bocznymi i tylnymi ścianami urządzenia i nad nim, jeśli planowane jest umieszczenie urządzenia pod blatem.
- Montaż/demontaż pod blatem powinien zostać przeprowadzony przez autoryzowanego serwisanta.
- Przed instalacją sprawdzić produkt pod kątem widocznych uszkodzeń. W żadnym wypadku nie należy użytkować uszkodzonego produktu.
- Zwierzęta domowe nie powinny mieć dostępu do suszarki.
- Płyny do płukania i podobne produkty należy stosować zgodnie z instrukcjami producenta.
- Wyjąć wszystkie przedmioty, np. zapalniczki i zapalki, z kieszeni.
- Urządzenia nie należy instalować za drzwiami zamykanymi na klucz, drzwiami przesuwными lub drzwiami z zawiasami po przeciwnej stronie suszarki bębnowej, jeśli uniemożliwiają one pełne otwarcie tych drzwi.



OSTRZEŻENIE

W obudowie urządzenia lub we wbudowanej konstrukcji utrzymuj otwory wentylacyjne wolne od przeszkód.

- Przed skontaktowaniem się z lokalnym autoryzowanym usługodawcą w celu umówienia instalacji suszarki należy sprawdzić informacje w podręczniku użytkownika, aby upewnić się, że instalacja elektryczna i wylot wody są odpowiednie. Jeśli nie są odpowiednie, należy wezwać wykwalifikowanego elektryka i hydraulika w celu dokonania niezbędnych korekt.
- Klient ponosi odpowiedzialność za przygotowanie miejsca instalacji suszarki oraz za instalację elektryczności i odprowadzenia wody. Przed instalacją sprawdzić suszarkę pod kątem uszkodzeń. W przypadku stwierdzenia uszkodzeń suszarki nie należy instalować. Uszkodzone produkty mogą stanowić zagrożenie dla zdrowia.
- Suszarkę należy instalować na stabilnej i płaskiej powierzchni.
- Suszarkę należy użytkować w środowisku wolnym od pyłu i z dobrą wentylacją.
- Odległości pomiędzy suszarką a podłogą **nie należy** zmniejszać poprzez umieszczenie pod

- urządzeniem dywanu, drewna lub taśmy.
- **Nie blokować kratek wentylacyjnych** na cokole suszarki.
- Urządzenia nie należy instalować za drzwiami zamkniętymi na klucz, drzwiami przesuwными lub drzwiami z zawiasami po przeciwnej stronie suszarki bębnowej, jeśli uniemożliwiają one pełne otwarcie drzwi suszarki.
- Po instalacji suszarki połączenia muszą pozostać stabilne. Podczas instalacji suszarki należy się upewnić, że tylna powierzchnia o nic się nie opiera (np. kran, gniazdko).
- Temperatura pracy suszarki wynosi od +5 do +35°C. Użytkowanie suszarki w temperaturach poza tym zakresem będzie mieć negatywny wpływ na produkt, który może ulec uszkodzeniu.
- Należy zachować ostrożność podczas przenoszenia produktu, ponieważ jest on ciężki. Należy zawsze nosić rękawice ochronne.
- Produkt należy zawsze instalować przy ścianie.
- Tylna część produktu powinna zawsze znajdować się przy ścianie.
- Po umieszczeniu produktu na stabilnej powierzchni należy sprawdzić jego stabilność za pomocą poziomicy. Jeśli produkt nie jest stabilny, należy wyregulować wysokość nóżek. Tą czynność należy wykonywać po każdej zmianie ustawienia suszarki.
- Nie stawiać suszarki na przewodzie zasilania.

Utylizacja starego produktu

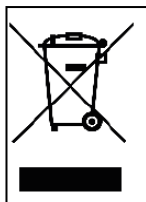

Produkt jest zgodny z dyrektywą WEEE (2012/19/UE). Ten produkt jest oznaczony symbolem klasyfikacyjnym zużytego sprzętu elektrotechnicznego i elektronicznego (WEEE).

Symbol znajdujący się na produkcie lub etykiecie informacyjnej wskazuje, że produkt nie należy utylizować wraz z innymi odpadami z gospodarstwa domowego po zakończeniu jego eksploatacji. Aby nie dopuścić do powstania potencjalnie szkodliwego wpływu na środowisko i zdrowie człowieka wynikającego z niekontrolowanej utylizacji odpadów, produkt powinien znajdować się oddzielnie od wszystkich innych rodzajów odpadów i, aby umożliwić ponowne wykorzystanie zasobów materiałowych, należy zapewnić odpowiedzialny recykling urządzenia. Aby uzyskać informacje dotyczące sposobu i miejsca, do którego można oddać produkt w celu zapewnienia bezpiecznego recyklingu, należy skontaktować się ze swoim dealerem lub przedstawicielem lokalnej władzy. Tego produktu nie należy łączyć z odpadami komercyjnymi przeznaczonymi do recyklingu.

ROZDZIAŁ 2. INSTRUKCJE DOTYCZĄCE BEZPIECZEŃSTWA

W tym punkcie znajdują się instrukcje dotyczące bezpieczeństwa, które będą chronić użytkownika przed ryzykiem obrażeń ciała i szkód na mieniu. Nieprzestrzeganie tych instrukcji spowoduje unieważnienie gwarancji.

BEZPIECZEŃSTWO ELEKTRYCZNE

- Urządzenia nie należy podłączać za pomocą zewnętrznego urządzenia przełączającego, takiego jak programator czasowy, lub do obwodu, który jest regularnie włączany i wyłączany przez dostawcę energii.
- Nie dotykać wtyczki mokrymi rękami. Aby odłączyć urządzenie, należy zawsze wyciągnąć wtyczkę z gniazdka, inne postępowanie wiąże się z ryzykiem porażenia prądem.
- Urządzenie należy podłączyć do uziemionego gniazdka zabezpieczonego bezpiecznikami. Uziemienie musi zostać zainstalowane przez wykwalifikowanego elektryka. Nasza spółka nie ponosi odpowiedzialności za straty/szkody wynikające z korzystania z suszarki bez uziemienia wbrew wymogom lokalnych przepisów.
- Napięcie i dopuszczalna ochrona przez bezpieczniki są określone na tabliczce znamionowej. **(Informacje dotyczące tabliczki znamionowej znajdują się w punkcie OPIS OGÓLNY)**
- Wartości napięcia i częstotliwości wskazane na tabliczce znamionowej muszą być równe wartościom napięcia i częstotliwości sieci zasilania w domu użytkownika.
- Jeśli suszarka nie jest użytkowana przez dłuższy okres, należy ją odłączyć od źródła zasilania. Suszarkę należy również odłączyć od źródła zasilania przed instalacją, konserwacją, czyszczeniem i naprawami, w przeciwnym razie urządzenie może ulec uszkodzeniu.
- Należy zapewnić dobry dostęp do wtyczki po instalacji urządzenia.



UWAGA

Aby uniknąć ryzyka pożaru lub porażenia prądem do podłączenia suszarki do sieci zasilania nie należy stosować przedłużaczy ani adapterów.

BEZPIECZEŃSTWO DZIECI

- To urządzenie to nie jest przeznaczone do obsługi przez osoby (w tym dzieci) z ograniczoną sprawnością fizyczną, sensoryczną lub umysłową czy bez odpowiedniego doświadczenia i umiejętności, o ile nie zapewni się im nadzoru lub instrukcji użytkowania ze strony osoby odpowiedzialnej za ich bezpieczeństwo.
- Urządzenie może być używane przez dzieci w wieku 8 lat i starsze oraz osoby o ograniczonych zdolnościach fizycznych, sensorycznych lub umysłowych albo niemające wprawy i niedoświadczone, jeśli są pod nadzorem lub poinstruowano je w sprawach użytkowania tego urządzenia w sposób bezpieczny i rozumieją związane z tym zagrożenia. Dzieci nie mogą się bawić tym urządzeniem. Dzieciom bez nadzoru nie należy powierzać czyszczenia i konserwacji.
- Nie pozostawiać dzieci bez opieki w pobliżu urządzenia.
- Dzieci mogą zamknąć się w maszynie, co powoduje ryzyko śmierci.
- Podczas pracy maszyny nie należy pozwalać dzieciom dotykać szklanych drzwi. Powierzchnia bardzo się nagrzewa, co może spowodować uszkodzenia skóry.
- Materiały opakowaniowe należy przechowywać w miejscu niedostępnym dla dzieci.
- Mogą wystąpić zatrucia i podrażnienia skóry, jeśli detergent i materiały do czyszczenia zostaną spożyte lub będą mieć kontakt ze skórą i oczami.
- Materiały do czyszczenia należy przechowywać w miejscu niedostępnym dla dzieci. Produkty elektryczne są niebezpieczne dla dzieci.
- Dzieci nie powinny przebywać w pobliżu pracującego urządzenia.
- Aby nie dopuścić do przerwania cyklu suszenia przez dzieci, można zastosować blokadę w celu

- uniemożliwienia wprowadzenia zmian w trwającym programie.
- Nie należy pozwalać dzieciom siadać na urządzeniu, wspinać się na nie, ani wchodzić do jego środka.

BEZPIECZEŃSTWO PRODUKTU



POŻAR

Ze względu na zagrożenie pożarowe w suszarce nie należy W ŻADNYM WYPADKU suszyć następujących artykułów i produktów:

- W suszarce bębnowej nie należy suszyć niewypranych artykułów.
- Artykuły, które zostały zabrudzone substancjami takimi jak olej spożywczy, aceton, alkohol, benzyna, nafta, środki do usuwania plam, terpentyna, woski i środki do usuwania wosku należy wyprać w gorącej wodzie po dodaniu dodatkowej ilości detergentu przed wysuszeniem suszarce.
- Ściereczki do czyszczenia i maty, na których znajdują się pozostałości łatwopalnych środków czyszczących lub acetonu, gazu, benzyny, środka do usuwania plam, terpentyny, wosku, środka do usuwania wosku lub środków chemicznych.
- Pranie, na którym znajdują się pozostałości lakieru do włosów, zmywacza do lakieru i podobnych substancji.
- Pranie, do którego zastosowano środki chemiczne (np. czyszczenie chemiczne).
- Pranie, na którym znajduje się piana, gąbka, guma lub części czy akcesoria podobne do gumy. Są to na przykład gąbki z pianki lateksowej, czepki prysznicowe, materiały wodoodporne, ubrania szyte na indywidualne zamówienie i poduszki z pianki.
- Artykuły z wypełnieniem i artykuły uszkodzone (poduszki lub marynarki). Pianka wystająca z takich artykułów może się zapalić podczas procesu suszenia.
- Obsługa suszarki w środowiskach zawierających pył z mąki lub węgla może spowodować wybuch.



UWAGA

Bielizny zawierającej metalowe wzmocnienia nie należy wkładać do suszarki. Suszarka może ulec uszkodzeniu, jeśli metalowe wzmocnienia poluzują się i złamią podczas suszenia.



POŻAR

R290

Ryzyko pożaru i szkód!

Ten produkt zawiera przyjazny środowisku, ale łatwopalny gaz R290. Przechowywać produkt z dala od otwartego ognia i źródeł zapłonu.

PRAWIDŁOWE UŻYTKOWANIE



UWAGA

Nigdy nie należy zatrzymywać suszarki bębnowej przed końcem cyklu suszenia, jeśli wszystkie artykuły nie zostaną szybko wyjęte i rozłożone, co umożliwi rozproszenie ciepła.



UWAGA

Należy dopilnować, aby zwierzęta domowe nie weszły do suszarki. Przed przystąpieniem do użytkowania suszarki należy sprawdzić jej wnętrze.



UWAGA

Jeśli program suszenia zostanie anulowany lub podczas pracy urządzenia wystąpi awaria zasilania, może dojść do przegrzania się ubrań znajdujących się w suszarce. Stężenie ciepła w suszarce może wywołać samozapłon, tak więc należy zawsze aktywować funkcję Refresh w celu obniżenia temperatury i szybko wyjąć całe pranie z suszarki, aby je rozwiesić i rozproszyć ciepło.

- Suszarkę należy stosować wyłącznie do suszenia prania z gospodarstwa domowego oraz do suszenia ubrań z etykietą wskazującą, że nadają się one do suszenia. Wszelkie inne użytkowanie poza tym zakresem jest niedozwolone.
- Jakiegokolwiek użytkowanie komercyjne spowoduje unieważnienie gwarancji.
- To urządzenie jest przeznaczone do stosowania wyłącznie w domach/mieszkaniach prywatnych i należy je umieścić na prostej i stabilnej powierzchni.
- Nie opierać się na drzwiach suszarki ani nie siadać na nich. Suszarka może się przewrócić.
- Aby utrzymać temperaturę, która nie uszkodzi prania (np. żeby pranie się nie zapaliło), po procesie nagrzewania rozpoczyna się proces chłodzenia. Następnie program się kończy. Po zakończeniu programu należy zawsze niezwłocznie wyjąć pranie.



UWAGA

Nigdy nie należy użytkować suszarki bez filtra kłaczków lub z uszkodzonym filtrem kłaczków.

- Filtr kłaczków należy czyścić **po każdym użyciu** zgodnie z opisem w punkcie **Czyszczenie filtrów kłaczków**.
- Filtr kłaczków należy wysuszyć po czyszczeniu na mokro. Mokry filtr może powodować nieprawidłowe funkcjonowanie urządzenia podczas suszenia.
- Nie należy dopuścić do akumulacji kłaczków wokół suszarki bębnowej (nie dotyczy urządzeń podłączonych do odprowadzenia na zewnątrz budynku).



WAŻNE

Odległości pomiędzy suszarką a podłogą nie należy zmniejszać poprzez umieszczenie pod urządzeniem dywanu, drewna lub paneli, gdyż nie gwarantuje to odpowiedniego poboru powietrza przez maszynę.

- Nie instalować suszarki w pomieszczeniach, w których temperatura może spaść poniżej zera stopni. Ujemne temperatury mają negatywny wpływ na działanie suszarki.
- Skropliny zamarzające w pompie i wężu mogą powodować uszkodzenia.

INSTALACJA NA PRALCE



UWAGA

Nie należy umieszczać pralki na suszarce. Przy instalacji suszarki na pralce należy uwzględnić poniższe ostrzeżenia.



UWAGA

Suszarkę można instalować na pralkach o takiej samej lub wyższej pojemności.

- Do instalacji suszarki na pralce wymagany jest element mocujący pomiędzy tymi urządzeniami. Element mocujący powinien zainstalować autoryzowany usługodawca.
- Po zainstalowaniu suszarki na pralce całkowita waga tych produktów może wynosić prawie 150 kilogramów (jeśli wewnątrz nich znajduje się pranie). Urządzenia należy umieścić na solidnym podłożu o odpowiedniej nośności!

Tabela prawidłowej instalacji pralki i suszarki bębnowej					
Suszarka bębnowa (Głębokość)	Pralka				
	37-41 cm	42-45 cm	46-49 cm	50-56 cm	57-63 cm
52,5 cm	X	✓	✓	✓	✓
56 cm	X	X	✓	✓	✓
61 cm	X	X	X	✓	✓
64 cm	X	X	X	X	✓

(Informacje dotyczące głębokości znajdują się w punkcie 8. Specyfikacje techniczne)

Do umieszczenia suszarki na pralce wymagany jest specjalny dodatkowy zestaw montażowy. Aby go otrzymać, należy się skontaktować z biurem obsługi klienta. Wraz z zestawem montażowym zostanie przekazana instrukcja montażu.

Deklaracja zgodności CE

Deklarujemy, że nasz produkt jest zgodny z obowiązującymi dyrektywami, postanowieniami i przepisami Unii Europejskiej oraz wymogami zawartymi w wymienionych normach.

ROZDZIAŁ 3. INSTALACJA

- Przed skontaktowaniem się z lokalnym autoryzowanym serwisem w celu umówienia instalacji suszarki należy sprawdzić informacje w instrukcji obsługi, aby upewnić się, że instalacja elektryczna i wylot wody są odpowiednie. Jeśli nie są odpowiednie, należy wezwać wykwalifikowanego elektryka i hydraulika w celu dokonania niezbędnych korekt.
- Klient ponosi odpowiedzialność za przygotowanie miejsca instalacji suszarki oraz za instalację elektryczną i odprowadzenie wody. Przed instalacją należy sprawdzić suszarkę pod kątem uszkodzeń. W przypadku stwierdzenia uszkodzeń suszarki nie należy instalować. Uszkodzone produkty mogą stanowić zagrożenie dla zdrowia.
- Suszarkę należy instalować na stabilnej i płaskiej powierzchni.
- Suszarkę należy użytkować w środowisku wolnym od pyłu i z dobrą wentylacją.
- Odległości pomiędzy suszarką a podłogą nie należy zmniejszać poprzez umieszczenie pod urządzeniem dywanu, drewna lub taśmy.
- Nie należy blokować kratki wentylacyjnych na cokole suszarki.
- Urządzenia nie należy instalować za drzwiami zamykanymi na klucz, drzwiami przesuwными lub drzwiami z zawiasami po przeciwnej stronie suszarki, bębnowej, jeśli uniemożliwiają one pełne otwarcie drzwi suszarki.
- Po instalacji suszarki połączenia muszą pozostać stabilne. Podczas instalacji suszarki należy się upewnić, że tylna powierzchnia o nic się nie opiera (np. kran, gniazdko).
- Temperatura pracy suszarki wynosi od +5°C do +35°C. Użytkowanie suszarki w temperaturach poza tym zakresem będzie mieć negatywny wpływ na produkt i doprowadzi do jego uszkodzenia.
- Należy zachować ostrożność podczas przenoszenia produktu, ponieważ jest on ciężki. Należy zawsze nosić rękawice ochronne.
- Produkt należy zawsze instalować przy ścianie.
- Tylna część produktu powinna zawsze znajdować się przy ścianie.
- Po umieszczeniu produktu na stabilnej powierzchni należy sprawdzić jego stabilność za pomocą poziomicy. Jeśli produkt nie jest stabilny, należy wyregulować wysokość nóżek. Tą czynność należy wykonywać po każdej zmianie położenia suszarki.
- Nie stawiać suszarki na przewodzie zasilania.

PODŁĄCZENIE DO WYLOTU WODY (Z OPCJONALNYM WĘŻEM ODPROWADZENIA WODY)

W produktach z pompą ciepła woda gromadzi się w pojemniku na wodę podczas suszenia. Zgromadzoną wodę należy usunąć po każdym suszeniu. Zamiast opróżnić pojemnik na wodę, można również użyć węża odprowadzenia wody dostarczonego wraz z produktem, aby bezpośrednio usuwać wodę na zewnątrz.

PODŁĄCZANIE WĘŻA ODPROWADZANIA WODY

1. Pociągnąć i wyjąć końcówkę węża z tyłu suszarki. Do wyjęcia węża nie należy stosować żadnych narzędzi.
2. Jeden koniec węża do odprowadzania wody dostarczonego wraz z produktem należy zamocować do otworu, z którego został wyjęty wąż.
3. Drugi koniec węża należy zamocować bezpośrednio do wylotu wody lub zlewu.

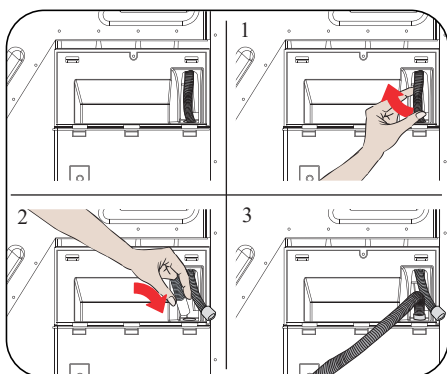

UWAGA

Wąż musi zostać podłączony w sposób uniemożliwiający jego przemieszczenia. Odłączenie się węża podczas odprowadzania wody może spowodować zalanie domu/mieszkania.



WAŻNE

Wąż odprowadzenia wody należy zainstalować na wysokości nie większej niż 80 cm.



WAŻNE

Wąż odprowadzenia wody nie może być zagięty, złożony lub przygnieciony pomiędzy wylotem a suszarką.

REGULACJA NÓŻEK

- Aby ograniczyć hałas i drgania podczas pracy suszarki, musi być ona stabilna i wyważona na nóżkach. Wysokość nóżek należy wyregulować, aby zapewnić odpowiednie wyważenie produktu.
- Nóżki należy obracać na prawo i lewo, dopóki suszarka nie będzie stać równo i stabilnie.



WAŻNE

Nigdy nie należy usuwać regulowanych nóżek.

PODŁĄCZANIE DO ZASILANIA



UWAGA

Istnieje ryzyko pożaru i porażenia prądem.

- Suszarka jest ustawiona na napięciu 220–240 V i 50 Hz.
- Na końcu przewodu zasilania suszarki znajduje się specjalna wtyczka. Tę wtyczkę należy podłączyć do gniazdka z uziemieniem chronionego 16-ampierowym bezpiecznikiem zgodnie z tabliczką znamionową. Wartość natężenia bezpiecznika linii zasilania, do której jest podłączone gniazdko, musi również wynosić 16 amperów. Jeśli użytkownik nie ma takiego wyjścia lub bezpiecznika, powinien skontaktować się z wykwalifikowanym elektrykiem.
- Nasza spółka nie ponosi odpowiedzialności za szkody wynikające z braku uziemienia.



WAŻNE

Użytkowanie urządzenia przy niskich wartościach napięcia skróci okres eksploatacji urządzenia oraz obniży jego parametry użytkowe.

INSTALACJA POD BLATEM

- Pozostawić przynajmniej 3 cm przestrzeni pomiędzy bocznymi i tylnymi ścianami urządzenia i spodem blatu w przypadku instalacji urządzenia pod blatem.
- Montaż/demontaż pod blatem, jeśli istnieje taka konieczność, powinien zostać przeprowadzony przez autoryzowanego serwisanta.

ROZDZIAŁ 4. OPIS OGÓLNY

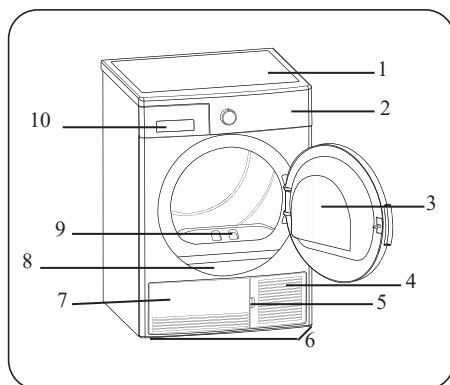

















1. Górna taca
2. Panel sterowania
3. Drzwiczki
4. Cokół
5. Szczelina otwierania cokołu
6. Kratki wentylacyjne
7. Regulowane nóżki
8. Pokrywa cokołu
9. Tabliczka znamionowa
10. Filtr kłacek
11. Pokrywa szuflady

ROZDZIAŁ 5. PRZYGOTOWANIE PRANIA

SORTOWANIE PRANIA DO SUSZENIA

Należy postępować zgodnie z instrukcjami dotyczącymi sortowania prania do suszenia. Należy suszyć wyłącznie artykuły, na których znajduje się symbol/określenie wskazujące, że można je suszyć w suszarce.

- Nie użytkować produktu z nadmiernym ładunkiem i rodzajem prania innym niż podano w punkcie Pojemność ładunkowa.

 Można suszyć w suszarce	 Nie wymaga prasowania	 Delikatne suszenie	 Nieodpowiednie do suszenia w suszarce
 Nie suszyć	 Nie czyścić chemicznie	 W dowolnej temperaturze	 W wysokich temperaturach
 W średnich temperaturach	 W niskich temperaturach	 Na zimno	 Rozwiesić do suszenia
 Rozłożyć do suszenia	 Rozwiesić mokre do suszenia	 Rozłożyć w cieniu do suszenia	 Można prać chemicznie

Nie suszyć razem cienkich, wielowarstwowych i grubych materiałów, gdyż schną one w różnym tempie. Z tego powodu należy suszyć razem ubrania o takiej samej strukturze i typie materiału. Zapewnia to odpowiednie wysuszenie. Jeśli użytkownik uważa, że pranie jest nadal mokre, może wybrać program czasowy, aby je dodatkowo wysuszyć.

Duże (np. kołdry) i małe artykuły należy suszyć osobno, aby pranie nie pozostawało wilgotne.



WAŻNE

Delikatnych tkanin, tkanin haftowanych, wełnianych/jedwabnych, odzieży wykonanej z delikatnych i drogich tkanin, odzieży hermetycznej i tiulowych firanek nie należy suszyć w suszarce.

PRZYGOTOWANIE PRANIA DO SUSZENIA



POŻAR

Zagrożenie wybuchem lub pożarem!

Wyjąć wszystkie przedmioty, np. zapalniczki i zapalki, z kieszeni.



UWAGA

Bęben suszarki i tkaniny mogą ulec uszkodzeniu.

- Ubrania mogą spleść się podczas prania. Przed włożeniem ich do suszarki należy je rozdzielić.
- Wyjąć wszystkie przedmioty z kieszeni i wykonać następujące czynności:
- Zawiązać paski materiałowe, sznurki lub użyć woreczka na pranie.
- Zapiąć zamki, zatrzaski, zapięcia i guziki powłok.

- Aby uzyskać optymalne rezultaty suszenia, pranie należy posortować według rodzaju materiału i programu suszenia.
- Usunąć klipsy i inne metalowe elementy z ubrań.
- Tkaniny takie jak koszulki lub dzianiny **na ogół kurczą się podczas pierwszego suszenia**. Zastosować program ochronny.
- **Nie wysuszać nadmiernie tkanin syntetycznych. Spowoduje to wymięcie materiału.**
- Do prania artykułów, które mają być suszone, należy zastosować ilość płynu do płukania wskazaną przez producenta pralki.

POJEMNOŚĆ ŁADUNKOWA

Postępować zgodnie z instrukcjami zawartymi w „Tabeli wyboru programu i zużycia energii”. (**Patrz: Tabela wyboru programu i zużycia energii**). Nie wkładać do urządzenia więcej prania, niż wskazano w tabeli.



Pranie	Waga suchego ładunku (gr)
Pościel (podwójna)	725
Poszewka na poduszkę	240
Ręcznik kąpielowy	700
Ręcznik do rąk	225
Koszula	190
Koszulka bawełniana	200
Dżins	650
Materiał – spodnie z gabardyny	400
T-shirt	120



WAŻNE

Nie zaleca się umieszczania w suszarce więcej prania, niż wskazano w tabeli. W przypadku nadmiernego ładunku wydajność suszenia zmniejszy się, a suszarka i pranie mogą ulec uszkodzeniu.

ROZDZIAŁ 6. UŻYTKOWANIE SUSZARKI BĘBNOWEJ

PANEL STEROWANIA

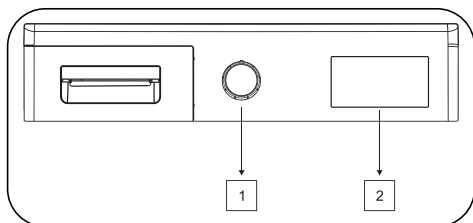

1. Pokrętko wyboru programu
2. Wskaźnik elektroniczny i funkcje dodatkowe

Pokrętko wyboru programu

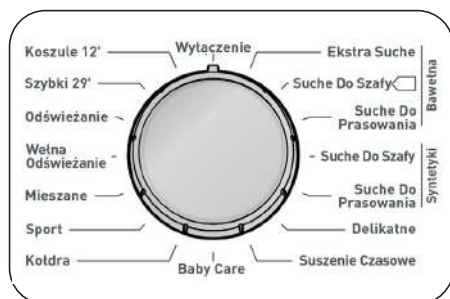

Wskaźnik elektroniczny i funkcje dodatkowe

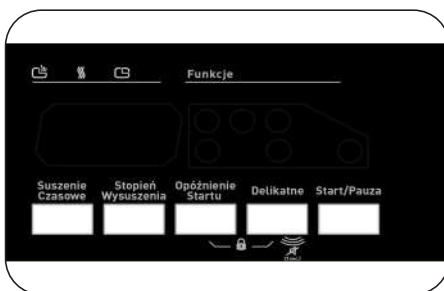

Pokrętko wyboru programu służy do wyboru pożądanego programu suszenia.

Symbolne wyświetlacza

Wskaźnik ostrzeżenia pojemnika na wodę	
Wskaźnik ostrzeżenia filtra kłaczek	
Wskaźnik ostrzeżenia wymiennika ciepła	

TABELA WYBORU PROGRAMU I ZUŻYCIA ENERGII

Naciśnięcie przycisku Start/Pauza, aby rozpocząć program. Zapali się dioda LED Start/Pauza, która wskazuje, że program się rozpoczął, a na wyświetlaczu będzie widoczny czas pozostały do końca programu.

Program	Ładunek (kg)	Prędkość wirowania pralki	Przybliżona ilość pozostałej wilgoci	Czas trwania (minuty)
Ekstra suszenie bawełna	8	1000	60%	139
Suszenie do szafy bawełna	8	1000	60%	134
Suszenie do prasowania bawełna	8	1000	60%	111
Suszenie do szafy syntetyki	4	800	40%	50
Suszenie do prasowania syntetyki	4	800	40%	36
Tkaniny delikatne	2	600	50%	37
Suszenie według czasu	-	-	-	-
Ubrania dziecięce	3	1000	60%	62
Pościel	2.5	800	60%	148
Odzież sportowa	4	800	40%	54
Mix	4	1000	60%	75

Odświeżanie wełny	-	-	-	5
Odświeżanie	-	-	-	10
Ekspres 29'	2	1200	50%	29
Koszule 12'	0.5	1200	50%	12

Wartości zużycia energii				
Program	Ładunek (kg)	Prędkość wirowania pralki	Przybliżona ilość pozostałej wilgoci	Wartości zużycia energii (kWh)
Suszenie tkanin bawełnianych	8	1000	60%	4.68
Suszenie tkanin bawełnianych	8	1000	60%	4.1
Suszenie tkanin syntetycznych	4	800	40%	1.67
Zużycie energii w trybie wyłączenia P_o (W)				0.5
Zużycie energii w trybie włączenia P_l (W)				1.0

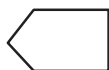

Program Cotton Cupboard Dry to standardowy program do suszenia, który można uruchomić z pełnym ładunkiem lub z połową ładunku zgodnie z informacjami podanymi na etykiecie. Program charakteryzuje się najwyższą efektywnością energetyczną w suszeniu mokrej odzieży bawełnianej.

* Standardowy program znakowania energii (EN 61121:2013)

Wszystkie wartości w tabeli wyznaczono zgodnie z normą EN 61121:2013. Wartości zużycia energii mogą się różnić od wartości w tabeli w zależności od rodzaju materiału, prędkości wirowania, warunków środowiskowych i wartości napięcia.

Funkcje pomocnicze

Poniżej znajduje się tabela podsumowująca opcje dostępne w poszczególnych programach.

Opcja	Opis
Poziom suszenia	Poziom wilgotności uzyskany po zwiększeniu suszenia o 3 poziomy. W ten sposób można wybrać wymagany poziom suszenia. Poziomy, które można wybrać poza standardowym ustawieniem: 1, 2, 3. Po dokonaniu wyboru zapali się dioda LED odpowiedniego poziomu suszenia.
Mniej zagnieceń	W przypadku wyboru opcji „Anti-Crease” i jeśli drzwi suszarki pozostaną zamknięte po zakończeniu programu, 1-godzinny etap przeciw zagnieceniom zostanie wydłużony do 2 godzin. Po wyborze opcji „Mniej zagnieceń” rozlegnie się ostrzegawczy sygnał dźwiękowy. Aby anulować tę opcję, należy ponownie nacisnąć przycisk. Otwarcie drzwi lub naciśnięcie przycisku Start/Pauza podczas etapu przeciw zagnieceniom spowoduje anulowanie tego etapu.

Opcja	Opis
Opóźnienie startu	Można opóźnić czas uruchomienia programu poprzez wybranie opcji od 1- do 23-godzinnej. Pożądaný czas opóźnienia można aktywować, naciskając przycisk Start/Pauza. Po upływie wyznaczonego czasu program rozpocznie się automatycznie. Podczas czasu opóźnienia można aktywować/dezaktywować opcje zgodnie z programem. Dłuższe przytrzymanie przycisku opóźnionego startu zmienia czas opóźnienia w sposób ciągły.
Anulowanie sygnału dźwiękowego	Po obróceniu pokrętki wyboru, naciśnięciu przycisków i zakończeniu programu suszarka wydaje sygnał dźwiękowy. Aby anulować te ostrzeżenia, należy nacisnąć i przytrzymać przycisk opcji „Anti-Crease” przez 3 sekundy. Po naciśnięciu przycisku rozlegnie się ostrzeżenie dźwiękowe informujące o anulowaniu opcji.
Suszenie według czasu	Po ustawieniu pokrętki na program suszenie według czasu możnawybrać opcję, naciskając przycisk opcji suszenie według czasu a program rozpocznie się po naciśnięciu przycisku Start/Pauza. Dłuższeprzytrzymanie przycisku suszenie według czasu zmienia czas w sposób ciągły.
Zabezpieczenie przed dziećmi	Urządzenie jest wyposażone w zabezpieczenie przed dziećmi, które zapobiega wprowadzaniu zmian w programie w wyniku naciśnięcia przycisku w czasie trwania programu. W celu włączenia funkcji zabezpieczenia przed dziećmi użytkownik musi wcisnąć przyciski „Opóźniony start” i „Bez zagnieć” jednocześnie przez 3 sekundy. Po włączeniu zabezpieczenia przed dziećmi wszystkie przyciski będą nieaktywne. Zabezpieczenie przed dziećmi nie wyłącza się automatycznie po zakończeniu programu. Aby wyłączyć zabezpieczenie przed dziećmi, należy ustawić pokrętkę wyboru programu w pozycji „Wyl.”. Następnie ustawić pokrętkę wyboru programu w pierwszym położeniu. Zabezpieczenie przed dziećmi jest nadal włączone. W celu wyłączenia zabezpieczenia przed dziećmi użytkownik musi wcisnąć przyciski „Opóźniony start” i „Delikatne” jednocześnie przez 3 sekundy. Podczas włączania/wyłączania zabezpieczenia przed dziećmi na wyświetlaczu pojawi się komunikat „CL” przez 2 sekundy, a następnie wyłączy się; rozlegnie się ostrzeżenie dźwiękowe. Ostrzeżenie: jeśli użytkownik obróci pokrętkę wyboru programu podczas pracy urządzenia lub przy włączonym zabezpieczeniu przed dziećmi, na wyświetlaczu pojawi się na 2 sekundy komunikat „CL” oraz rozlegnie się sygnał dźwiękowy. Po obróceniu pokrętki wyboru programu rozlegnie się ostrzeżenie dźwiękowe. Nawet w przypadku ustawienia pokrętki na inny program wcześniej wybrany program będzie nadal działać. Aby wybrać nowy program, należy wyłączyć zabezpieczenie przed dziećmi, a następnie ustawić pokrętkę wyboru programu.

Uruchamianie programu

Dioda LED Start/Pauza będzie migać podczas wyboru programu. Naciśnięcie przycisku Start/Pauza, aby rozpocząć program. Zapali się dioda LED Start/Pauza, która wskazuje, że program się rozpoczął, oraz dioda LED suszenia.

Program	Opis
Ekstra suszenie bawełna	Ten program służy do suszenia grubych i wielowarstwowych materiałów takich jak bawełniane ręczniki, pościel, poszewki na poduszki, szlafroki w umiarkowanych temperaturach, żeby można je było odłożyć do szafy po wyjęciu z suszarki.
Suszenie do szafy bawełna	Ten program służy do suszenia bawełnianych piżam, bielizny, obrusów itp., żeby można je było odłożyć do szafy po wyjęciu z suszarki.
Suszenie do prasowania bawełna	Ten program służy do suszenia artykułów bawełnianych, które mają zostać wyprasowane. Pranie wyjęte z maszyny będzie wilgotne.
Suszenie do szafy syntetyki	Ten program służy do suszenia materiałów syntetycznych, takich jak koszule, T-shirty, bluzki itp., żeby można je było odłożyć do szafy po wyjęciu z suszarki.
Suszenie do prasowania syntetyki	Ten program służy do suszenia materiałów syntetycznych, takich jak koszule, T-shirty, bluzki itp., żeby przygotować je do prasowania. Pranie wyjęte z maszyny będzie wilgotne.
Tkaniny delikatne	Ten program służy do suszenia cienkich ubrań, takich jak koszule, bluzki i odzież jedwabna, aby przygotować je do noszenia.
Suszenie według czasu	Aby uzyskać wymagany poziom suszenia w niskiej temperaturze, można skorzystać z programów czasowych trwających od 20 do 200 minut. Bez względu na poziom wysuszenia program zatrzyma się po upływie określonego czasu.
Ubrania dziecięce	Ten program służy do suszenia delikatnych ubranek niemowlęcych, aby przygotować je do noszenia.
Pościel	Ten program służy do suszenia pościeli.
Odzież sportowa	Program do odzieży sportowej służy do suszenia odzieży sportowej z materiałów syntetycznych, takiej jak szorty i T-shirty.
Mix	Ten program służy do suszenia mieszanych ubrań bawełnianych i syntetycznych, które nie farbują, aby przygotować je do noszenia.
Odświeżanie wełny	Funkcja Wool Refresh pomaga w usunięciu nadmiaru wody po praniu poprzez stosowanie niskiej temperatury i delikatnych ruchów bębna.
Odświeżanie	Ten program zapewnia 10-minutową wentylację bez stosowania ciepła, aby odświeżyć odzież.
Ekspres 29'	2 kg bawełnianych koszul odwirowanych z wysoką prędkością w pralce suszy się w 29 minut.
Koszule 12'	2 lub 3 koszule są gotowe do prasowania ciągu 12 minut.



WAŻNE

Nie otwierać drzwiczek podczas trwania programu. Jeśli drzwiczki zostały otwarte, należy je szybko zamknąć.

Tryb oszczędzania energii

Jeżeli w kroku wybierania programu nie naciśniesz żadnego przycisku w ciągu 15 minut, suszarka zostanie przełączona na tryb oszczędzania energii, aby zmniejszyć zużycie prądu. W trybie oszczędzania energii „- -” będzie migać; oznacza to, że będzie włączony przez 0,5 sekundy i wyłączony przez 3 sekundy. W trybie oszczędzania energii dioda LED „- -” będzie ciemniejsza. W celu wybrania i uruchomienia programu należy wyłączyć maszynę, a następnie ponownie ją włączyć.

Wskaźnik postępu programu

Podczas programu

Jeśli drzwiczki zostaną otwarte podczas wykonywania programu, urządzenie przełączy się w tryb gotowości. Po zamknięciu drzwiczek należy nacisnąć przycisk Start/Pauza, aby wznowić program. Nie otwierać drzwiczek podczas trwania programu. Jeśli drzwiczki zostały otwarte, należy je szybko zamknąć.

Koniec programu

Po zakończeniu programu włączają się ostrzegawcze diody LED Start/Pauza, poziomu wody w pojemniku, czyszczenia filtra i czyszczenia Pompa ciepła. Dodatkowo po zakończeniu programu rozlegnie się sygnał dźwiękowy. Można wyjąć pranie, aby przygotować urządzenie do kolejnego zadania.



WAŻNE

Po zakończeniu każdego programu należy oczyścić filtr kłaczek. Po każdym programie należy opróżnić pojemnik na wodę.



WAŻNE

Jeśli pranie nie zostanie wyjęte po zakończeniu programu, automatycznie włączy się 1-godzinna faza przeciwdziałania zagnieciom. W tym programie bęben jest obracany w regularnych odstępach czasu w celu niedopuszczenia do powstania zagnieceń.

INFORMACJE O OŚWIETLENIU BĘBNA

- Ten wyrób jest wyposażony w diodowe oświetlenie bębna. Oświetlenie włącza się samoczynnie w chwili otwarcia drzwiczek. Po chwili samoczynnie się wyłącza.
- Użytkownik nie ma możliwości zmiany sposobu jej otwierania ani zamykania.
- Nie wolno wymieniać ani modyfikować oświetlenia LED.

PROGRAMY	OPCJE					
	Opóźnienie startu	Sygnal dźwiękowy końca cyklu Anuluj	Zabezpieczenie przed dziećmi	Delikatny	Suszenie według czasu	Poziom suszenia
Ekstra suszenie bawelna	✓	✓	✓	✓	X	✓
Suszenie do szafy bawelna	✓	✓	✓	✓	X	✓
Suszenie do prasowania bawelna	✓	✓	✓	✓	X	✓
Suszenie do szafy syntetyki	✓	✓	✓	✓	X	✓
Suszenie do prasowania syntetyki	✓	✓	✓	✓	X	✓
Tkaniny delikatne	✓	✓	✓	✓	X	X
Suszenie według czasu	✓	✓	✓	X	✓	X
Ubrania dziecięce	✓	✓	✓	✓	X	✓
Pościel	✓	✓	✓	✓	X	X
Odzież sportowa	✓	✓	✓	✓	X	✓
Mix	✓	✓	✓	✓	X	✓
Odświeżanie wełny	✓	✓	✓	X	X	X
Odświeżanie	✓	✓	✓	X	X	X
Ekspres 29'	✓	✓	✓	X	X	X
Koszule 12'	✓	✓	✓	X	X	X
X	Brak możliwości wyboru					
✓	Wybór					



UWAGA

Opcji „Delikatny” i „Poziom suszenia” nie można wybrać jednocześnie w żadnym programie.

ROZDZIAŁ 7. CZYSZCZENIE I PIELEGNACJA



WAŻNE

Nie stosować przemysłowych środków chemicznych do czyszczenia suszarki. Nie korzystać z suszarki, która była czyszczona przemysłowymi środkami chemicznymi.

CZYSZCZENIE FILTRA KLACZKÓW



WAŻNE

Po zakończeniu każdego programu należy pamiętać o wyczyszczeniu filtrów klaczków.

Aby wyczyścić filtry klaczków:

1. Otworzyć drzwiczki.
2. Pociągnąć filtry klaczków w górę, aby je wyjąć.
3. Otworzyć filtr zewnętrzny.
4. Wyczyścić filtr zewnętrzny ręką lub miękką ścierką.
5. Otworzyć filtr wewnętrzny.
6. Wyczyścić filtr wewnętrzny ręką lub miękką ścierką.
7. Zamknąć filtry i zamontować haczyki.
8. Umieścić filtr wewnętrzny w filtrze zewnętrznym.
9. Zamontować filtr klaczków z powrotem.

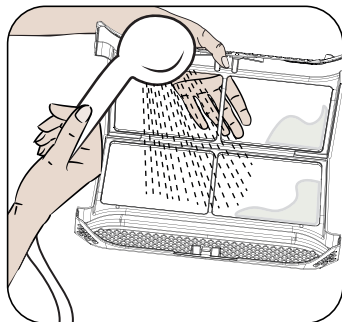
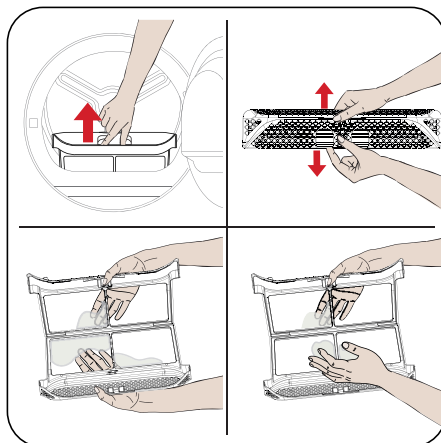

Po korzystaniu z suszarki przez pewien czas na powierzchni filtra może powstać warstwa, której nie da się usunąć ręcznie – w takim przypadku filtr należy umyć ciepłą wodą, aby usunąć zalegającą warstwę. Filtr należy dokładnie osuszyć przed ponowną instalacją.

OPRÓŹNIANIE POJEMNIKA NA WODĘ

1. Zdjąć pokrywę szuflady i ostrożnie wyjąć pojemnik.
2. Wylać wodę z pojemnika.
3. Jeśli przy wylocie pojemnika nagromadziły się kłaczkę, wylot należy oczyścić wodą.
4. Ponownie zainstalować pojemnik na wodę.



WAŻNE

Nie wolno wyjmować pojemnika w czasie trwania programu. Woda zbierająca się w pojemniku nie nadaje się do spożycia przez ludzi.



WAŻNE

Po zakończeniu każdego programu należy pamiętać o wylaniu wody z pojemnika na wodę.

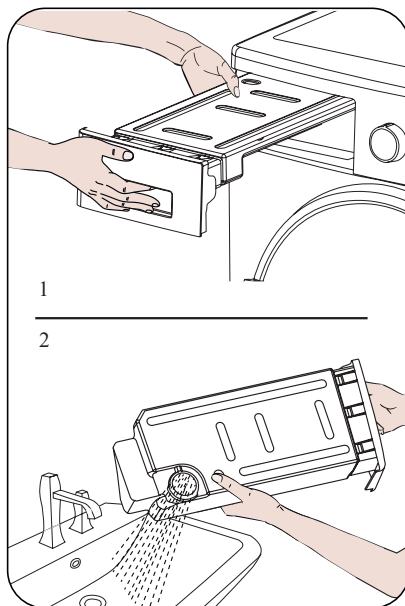

CZYSZCZENIE WYMIENNIKA CIEPŁA



WAŻNE

Wymiennik ciepła należy wyczyścić po pojawieniu się ostrzeżenia „Czyszczenie wymiennika ciepła”.



WAŻNE

Nawet jeśli dioda LED ostrzeżenia o czyszczeniu wymiennika ciepła się nie świeci, wymiennik ciepła należy czyścić co 30 procesów suszenia lub raz w miesiącu.

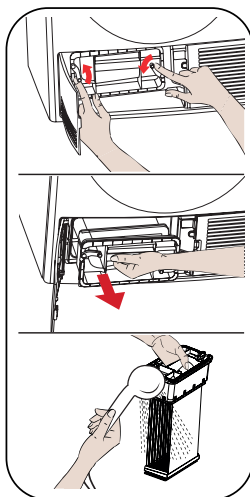

Po zakończeniu procesu suszenia otworzyć drzwiczki i odczekać, aż urządzenie wystygnie.

1. Otworzyć pokrywę ścianki odbojowej jak pokazano.
2. Odblokować pokrywę wymiennika, obracając w kierunku wskazanym strzałkami.
3. Zdjąć pokrywę wymiennika jak pokazano.
4. Wyczyścić przednią powierzchnię wymiennika ciepła jak pokazano.
5. Założyć pokrywę wymiennika jak pokazano.
6. Zablokować pokrywę wymiennika, obracając w kierunku wskazanym strzałkami.
7. Zamknąć pokrywę ścianki odbojowej jak pokazano.



OSTRZEŻENIE

Nie czyścić nieosłoniętymi rękoma, ponieważ zębra wymiennika są ostre. Mogą spowodować skaleczenia rąk.

CZYSZCZENIE CZUJNIKA WILGOTNOŚCI

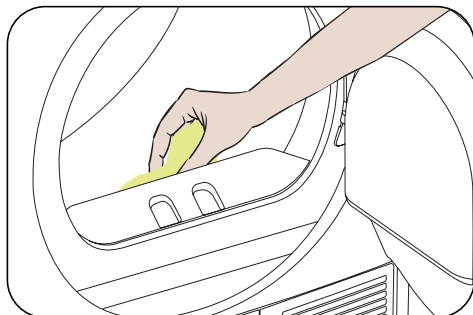

Wewnątrz maszyny znajdują się czujniki wilgotności wykrywające stopień wysuszenia prania.

Aby wyczyścić czujniki:

1. Otworzyć drzwiczki urządzenia.
2. Jeśli urządzenie jest nadal gorące, należy odczekać, aż wystygnie.
3. Przetrzeć metalowe powierzchnie czujnika miękką ściereką zamoczoną w occie i osuszyć je.



WAŻNE

Metalowe powierzchnie czujnika należy czyścić 4 razy w roku.



WAŻNE

Nie stosować metalowych narzędzi do czyszczenia metalowych powierzchni czujnika.



OSTRZEŻENIE

Ze względu na zagrożenie pożarem i wybuchem do czyszczenia czujników nie stosować rozpuszczalników, środków czyszczących i innych produktów tego typu.

CZYSZCZENIE POWIERZCHNI WEWNĘTRZNEJ DRZWI ZAŁADUNKOWYCH



WAŻNE

Należy pamiętać o czyszczeniu powierzchni wewnętrznej drzwi ładunkowych po każdym suszeniu.

Otworzyć drzwiczki suszarki i wyczyścić wszystkie powierzchnie wewnętrzne oraz uszczelkę miękką, wilgotną ściereczką.

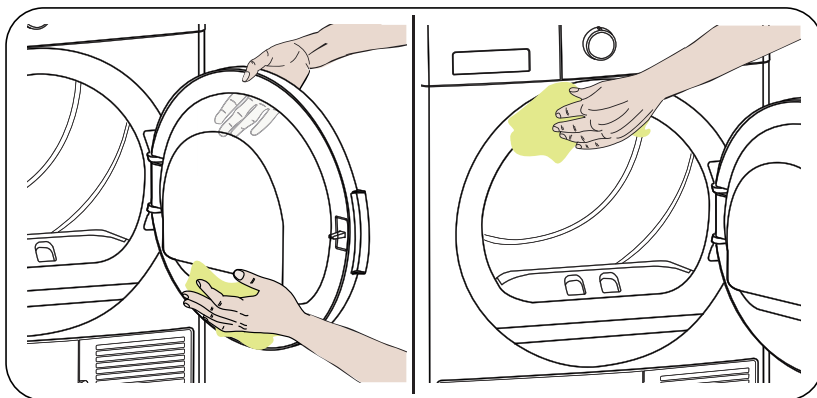

ROZDZIAŁ 8. SPECYFIKACJE TECHNICZNE

Marka	KERNAU
Nazwa modelu	KFD 812.1 W
Wysokość	Min: 845 mm / Max: 855 mm*
Szerokość	596 mm
Głębokość	563 mm
Pojemność (maks.)	8 kg**
Waga netto (z drzwiami z tworzywa sztucznego)	35,2 kg
Waga netto (ze szklanymi drzwiami)	37,5 kg
Napięcie	220-240 V
Moc	2700 W

* Min. wysokość: Wysokość bez wykorzystania regulowanych nóżek.

Maks. wysokość: Wysokość z regulowanymi nóżkami na maksymalnej wysokości.

** Waga suchego prania przed praniem.



WAŻNE

Aby poprawić jakość suszarki, dane techniczne mogą ulec zmianie bez uprzedniego powiadomienia.



WAŻNE

Deklarowane wartości uzyskano w środowisku laboratoryjnym zgodnie z odpowiednimi normami. Wartości te mogą się zmieniać w zależności od warunków środowiskowych i sposobu korzystania z suszarki.

ROZDZIAŁ 9. ROZWIĄZYWANIE PROBLEMÓW

Suszarka jest wyposażona w system, który cały czas kontroluje jej działanie podczas suszenia, aby móc podjąć odpowiednie środki i ostrzec użytkownika w przypadku nieprawidłowego funkcjonowania.



OSTRZEŻENIE

Jeśli problem nie ustępuje po zastosowaniu kroków opisanych w tym punkcie, należy skontaktować się autoryzowanym usługodawcą. Nigdy nie należy podejmować prób naprawy nieprawidłowo działającego produktu.

PROBLEM	PRZYCZYNA	ROZWIĄZANIE
Proces suszenia długo trwa.	Powierzchnia filtra kłaczeków może być zapchana.	Umyj filtr w letniej wodzie.
	Skraplacz może być zapchany.	Oczyść skraplacz.
	Kratki wentylacyjne z przodu urządzenia mogą być zamknięte.	Otwórz drzwi/okna, aby nie dopuścić do nadmiernego wzrostu temperatury w pomieszczeniu.
	Na czujniku wilgotności może znajdować się osad kamienia.	Wyczyść czujnik wilgotności.
	Suszarka może być nadmiernie załadowana.	Nie obciążaj nadmiernie suszarki.
	Pranie może być niewystarczająco odwirowane.	Wybierz wyższą prędkość wirowania pralki.
Po zakończeniu procesu suszenia pranie jest wilgotne.	 Po zakończeniu procesu suszenia pranie jest gorące i wydaje się bardziej wilgotne.	
	Stosowany program może nie być odpowiedni do danego rodzaju prania.	Sprawdź etykiety na poszczególnych artykułach, wybierz program odpowiedni do typu prania oraz zastosuj dodatkowo programy czasowe.
	Powierzchnia filtra kłaczeków może być zapchana.	Umyj filtr w letniej wodzie.
	Skraplacz może być zapchany.	Oczyść skraplacz.
	Suszarka może być nadmiernie załadowana.	Nie obciążaj nadmiernie suszarki.
	Pranie może być niewystarczająco odwirowane.	Wybierz wyższą prędkość wirowania pralki.
Nie można otworzyć suszarki lub uruchomić programu. Suszarka nie aktywuje się po regulacji.	Suszarka może nie być podłączona do zasilania.	Upewnij się, że wtyczka jest podłączona do gniazdka.
	Drzwiczki mogą być otwarte.	Upewnij się, że drzwiczki załadunkowe są odpowiednio zamknięte.
	Być może użytkownik nie ustawił programu lub nie nacisnął przycisku Start/Pauza.	Upewnij się, że program został ustawiony i że suszarka nie znajduje się w trybie gotowości (pauza).
	Zabezpieczenie przed dziećmi może być aktywne.	Dezaktywuj zabezpieczenie przed dziećmi.
Program został przerwany bez przyczyny.	Drzwiczki mogą nie być poprawnie zamknięte.	Upewnij się, że drzwiczki załadunkowe są odpowiednio zamknięte.
	Mogło dojść do awarii zasilania.	Naciśnij przycisk Start/Pauza, aby rozpocząć program.
	Pojemnik na wodę może być pełny.	Opróżnij pojemnik na wodę.

Ubrania skurczyły się, zmechaczyły lub ich jakość się pogorszyła.	Stosowany program może nie być odpowiedni do danego rodzaju prania.	Sprawdź etykiety na poszczególnych artykułach, wybierz program odpowiedni do typu prania.
Przez drzwiczki wycieka woda.	Na wewnętrznych powierzchniach drzwiczek lub na powierzchniach uszczelki drzwiczek mogły zebrać się kłaczkii.	Wyczyść wewnętrzne powierzchnie drzwiczek lub powierzchnie uszczelki drzwiczek.
Drzwiczki otwierają się samoczynnie.	Drzwiczki mogą nie być poprawnie zamknięte.	Dopchnij drzwiczki, aby rozległ się dźwięk zamykania.
Symbol pojemnika na wodę jest włączony lub miga.	Pojemnik na wodę może być pełny.	Opróżnij pojemnik na wodę.
	Wąż odprowadzania wody może być zagięty.	Jeśli produkt jest podłączony bezpośrednio do wylotu wody, sprawdź wąż odprowadzania wody.
Symbol ostrzegawczy dotyczący czyszczenia skraplacza jest włączony.	Skraplacz może być zanieczyszczony.	Oczyść skraplacz.
Symbol czyszczenia filtra jest włączony.	Filtr kłaczków może być zabrudzony.	Wyczyść filtr.
	Sitko filtra może być zapchane przez kłaczkii.	Wyczyść obudowę filtra.
	Na powierzchni filtra kłaczków może znajdować się warstwa utrudniająca poprawne działanie filtra.	Umyj filtr w letniej wodzie.
Nie można uruchomić programu, a ostrzegawcza lampka LED filtra miga.	Sitko filtra może być zapchane przez kłaczkii.	Wyczyść obudowę filtra.
	Na powierzchni filtra kłaczków może znajdować się warstwa utrudniająca poprawne działanie filtra.	Umyj filtr w letniej wodzie.
	Skraplacz może nie być zamontowany.	Wymień skraplacz.
Nie można uruchomić programu, diody ostrzegawcze skraplacza i filtra migają.	Skraplacz i filtr mogą nie być zamontowane.	Wymień filtr i skraplacz.
	Diody ostrzegawcze filtra i skraplacza migają, mimo że filtr i skraplacz zostały zamontowane.	Skontaktuj się z serwisem.

ROZDZIAŁ 10. AUTOMATYCZNE OSTRZERZENIA O USTERKACH I SPOSÓB POSTĘPOWANIA

Suszarka bębnowa jest wyposażona we wbudowany system wykrywania usterek. Są one wskazywane przez system migających kontrolki. Najczęstsze kody usterek przedstawiono poniżej.

Kod błędu	Rozwiązanie
E03 / 	Opróżnić zbiornik wody, jeżeli problem nie zostanie rozwiązany, skontaktować się z najbliższym autoryzowanym punktem serwisowym.
E04	Skontaktować się z najbliższym autoryzowanym punktem serwisowym.
E05	Skontaktować się z najbliższym autoryzowanym punktem serwisowym.
E06	Skontaktować się z najbliższym autoryzowanym punktem serwisowym.
E08	Może występować wahanie napięcia w sieci elektrycznej. Oczekać, dopóki napięcie nie będzie odpowiednie dla zakresu roboczego.

ROZDZIAŁ 11. OCHRONA ŚRODOWISKA I INFORMACJE O OPAKOWANIU

INFORMACJE O OPAKOWANIU

Opakowanie produktu jest wykonane z materiałów nadających się do recyklingu. Nie utylizować opakowania razem z odpadami z gospodarstwa domowego lub innymi odpadami. Należy je oddać do punktu odbioru odpadów określonego przez władze lokalne.

USUWANIE ZUŻYTYCH URZĄDZEŃ

To urządzenie zostało zaprojektowane i wykonane z materiałów oraz komponentów wysokiej jakości, które nadają się do ponownego wykorzystania.

Symbol przekreślonego kontenera na odpady umieszczony na wyrobie (Rys. A.) oznacza, że produkt podlega selektywnej zbiórce zgodnie z postanowieniami Dyrektywy Parlamentu Europejskiego i Rady 2012/19/UE. Jeżeli na wyrobie umieszczony jest symbol przekreślonego kontenera na odpady (Rys. B) oznacza, że produkt zawiera baterie, które podlegają selektywnej zbiórce z postanowieniami Dyrektywy Parlamentu Europejskiego i Rady 2006/66/WE. Takie oznakowanie informuje, że sprzęt elektryczny i elektroniczny oraz baterie (jeżeli występują) po okresie użytkowania, nie mogą być wyrzucone wraz z innymi odpadami pochodzącymi z gospodarstwa domowego. Zużyty sprzęt może mieć szkodliwy wpływ na środowisko i zdrowie ludzi z uwagi na potencjalną zawartość niebezpiecznych substancji, mieszanin oraz części składowych.

Użytkownik jest zobowiązany do oddania zużytego sprzętu i baterii (jeżeli występują) prowadzącym punkty zbiórki zużytego sprzętu elektrycznego i elektronicznego oraz baterii (jeżeli występują). Prowadzący zbieranie takich odpadów, w tym zbierający zużyty sprzęt, prowadzący zakłady przetwarzania, dystrybutorzy (sklepy), prowadzący punkty selektywnego zbierania odpadów komunalnych (gminne jednostki) oraz inne

jednostki określone ustawowo tworzą odpowiedni system umożliwiający oddanie tego sprzętu. Prawidłowa utylizacja zużytego sprzętu oraz baterii (jeżeli występują) przyczynia się do uniknięcia szkodliwych dla zdrowia i środowiska konsekwencji, wynikających z możliwości obecności w sprzęcie i bateriach składników niebezpiecznych oraz niewłaściwego składowania i przetwarzania takiego sprzętu i baterii. Gospodarstwo domowe spełnia ważną rolę w przyczynianiu się do ponownego użycia i odzysku, w tym recyklingu, zużytego sprzętu, na tym etapie kształtuje się postawy, które wpływają na zachowanie wspólnego dobra jakim jest czyste środowisko naturalne. Gospodarstwa domowe są także jednym z większych użytkowników drobnego sprzętu i racjonalne gospodarowanie nim na tym etapie wpływa na odzyskiwanie surowców wtórnych.

W przypadku niewłaściwej utylizacji tego produktu mogą zostać nałożone kary zgodnie z ustawodawstwem krajowym. Jeżeli urządzenie posiada zamek, należy go zdemontować dla bezpieczeństwa, wszystkich osób mogących mieć późniejszą styczność z urządzeniem. Niektóre lodówki i zamrażarki posiadają materiał izolacyjny oraz ciecz chłodniczą z CFC. Dlatego też należy zachować ostrożność, by nie zanieczyścić środowiska, gdy pozbywasz się swojej starej lodówki.



Rys. A



Rys. B

ROZDZIAŁ 12. ETYKIETA ENERGETYCZNA I OSZCZĘDNOŚĆ ENERGII

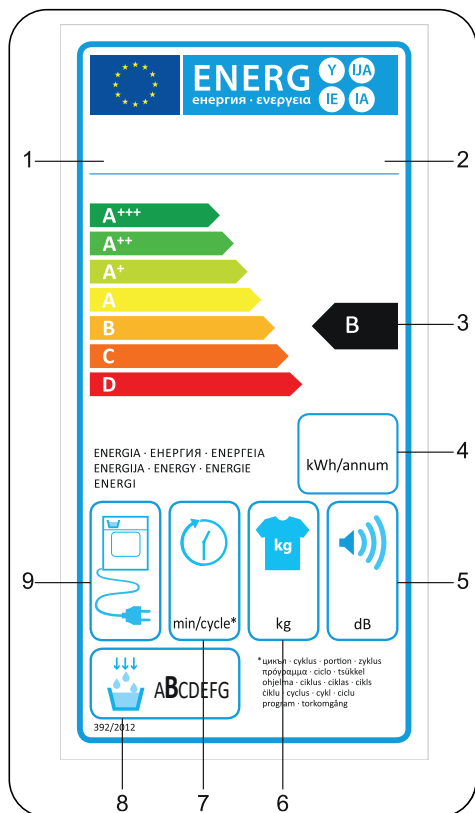

ETYKIETA ENERGETYCZNA

1. Znak towarowy
2. Model
3. Klasa energetyczna
4. Roczny pobór mocy
5. Poziom hałasu podczas suszenia
6. Maksymalna wydajność suszenia (suchy wsad)
7. Czas cyklu Cotton Cupboard Dry
8. Klasa wydajności skraplania
9. Technologia urządzenia

WYDAJNOŚĆ ENERGETYCZNA

- Należy w pełni korzystać z wydajności urządzenia, nie dopuszczając jednak do jego przeciążenia.
- Podczas prania należy ustawić maksymalną prędkość wirowania. Skróci to czas suszenia i obniży zużycie energii.
- Należy suszyć razem taki sam rodzaj prania.
- Wyboru programu należy dokonywać na podstawie instrukcji obsługi.
- Aby zapewnić prawidłowy obieg powietrza, należy pozostawić odpowiednią odległość z przodu i z tyłu suszarki. Nie zakrywać kratki z przodu urządzenia.
- Jeśli nie jest to konieczne, nie należy otwierać drzwiczek urządzenia podczas suszenia. Jeśli drzwiczki zostały otwarte, należy je szybko zamknąć.
- Nie dodawać dodatkowych (mokrych) artykułów w trakcie suszenia.
- Włosy i kłaczki z prania, które unoszą się w powietrzu, zostaną wychwycone przez filtry kłaczek. Filtry należy czyścić przed każdym użyciem i po każdym użyciu.
- W przypadku modeli wyposażonych w Pompa ciepła, skraplacz należy czyścić przynajmniej raz w miesiącu lub po 30 cyklach suszenia.
- Podczas suszenia należy zapewnić dobrą wentylację pomieszczenia, w którym znajduje się suszarka.

KARTA PRODUKTU	
Rozporządzenie wykonawcze Komisji (UE) nr 392/2012	
Nazwa lub znak towarowy dostawcy	KERNAU
Nazwa modelu	KFD 812.1 W
Pojemność znamionowa (kg)	8
Typ suszarki bębnowej	skraplacz
Klasa wydajności energetycznej ⁽¹⁾	B
Roczne zużycie energii (kWh) ⁽²⁾	561
Automatyczne lub Nieautomatyczne	Automatyczne
Zużycie energii przy standardowym programie do bawełny przy pełnym obciążeniu (kWh)	4.68
Zużycie energii przy standardowym programie do bawełny przy częściowym obciążeniu (kWh)	2.56
Zużycie mocy w trybie wyłączenia przy standardowym programie do bawełny przy pełnym obciążeniu P_o (W)	0.5
Zużycie mocy w trybie czuwania przy standardowym programie do bawełny przy pełnym obciążeniu P_L (W)	1,0
Czas trwania trybu czuwania (min.)	n.d.
Standardowy program suszenia tkanin bawełnianych ⁽³⁾	
Czas trwania programu przy standardowym programie do bawełny przy pełnym obciążeniu T_{dry} (min.)	134
Czas trwania programu przy standardowym programie do bawełny przy częściowym obciążeniu $T_{dry/2}$ (min.)	77
Ważony czas trwania programu przy standardowym programie do bawełny przy pełnym i częściowym obciążeniu (T_t)	101
Klasa wydajności skraplania ⁽⁴⁾	B
Średnia wydajność skraplania przy standardowym programie do bawełny przy pełnym obciążeniu C_{dry}	81%
Średnia wydajność skraplania przy standardowym programie do bawełny przy częściowym obciążeniu $C_{dry/2}$	81%
Ważona wydajność skraplania przy standardowym programie do bawełny przy pełnym i częściowym obciążeniu C_t	81%
Poziom dźwięku przy standardowym programie do bawełny przy pełnym obciążeniu ⁽⁵⁾	65
Wbudowane	Nie

⁽¹⁾ Skala od A+++ (najwyższa wydajność) do D (najniższa wydajność).

⁽²⁾ Zużycie energii na podstawie 160 cykli suszenia przy standardowym programie do bawełny przy pełnym i częściowym obciążeniu oraz zużycia przy trybach działania o niskim zużyciu energii. Rzeczywiste zużycie energii w cyklu zależy od sposobu użytkowania urządzenia.

⁽³⁾ Program „Cotton cupboard dry” stosowany przy pełnym i częściowym obciążeniu jest standardowym

programem suszenia, którego dotyczą informacje na etykiecie i karcie produktu. Nadaje się do suszenia prania o normalnym stopniu wilgotności i jest to najbardziej wydajny program do bawełny pod względem zużycia energii.

- ⁽⁴⁾ Skala od G (najniższa wydajność) do A (najwyższa wydajność).
- ⁽⁵⁾ Wartość średniej ważonej – L wA wyrażona w dB(A) dot. 1 pW.

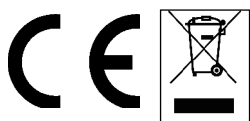

52408930-220401-00

KERNAU



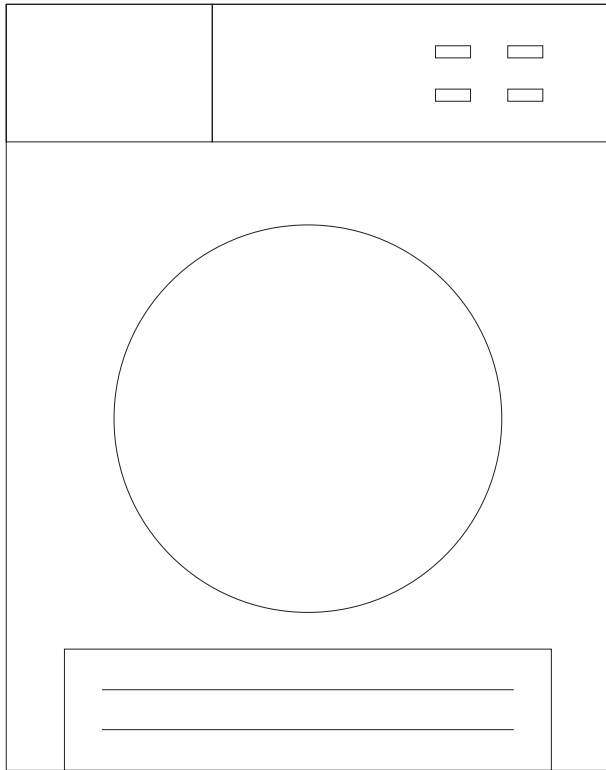



USER MANUAL
TUMBLE DRYER
KFD 812.1 W



Thank you for choosing this product.

This User Manual contains important safety information and instructions on the operation and maintenance of your appliance.

Please take the time to read this User Manual before using your appliance and keep this book for future reference.

Icon	Caption	Description
	Warning	Risk of serious injury or death
	Risk of electric shock	Dangerous voltage
	Fire	Risk of fire
	Attention	Risk of injury or material damage
	Important/Note	Information on correct operation of the system
	Read the instructions	
	Hot surface	

CONTENTS

CHAPTER 1. Primary considerations	35
CHAPTER 2. Safety instructions	36
Electrical Safety.....	36
Children's Safety.....	36
Product Safety.....	37
Correct Use.....	37
Installing On Top Of a Washing Machine.....	38
CHAPTER 3. Installation	39
Connection to Water Outlet (with optional drain hose).....	39
Connecting the Water Discharge Hose.....	39
Adjusting the Feet.....	40
Electrical Connection.....	40
Under Counter Installation.....	40
CHAPTER 4. Overview	41
CHAPTER 5. Preparing the Laundry	41
Sorting the Laundry to be Dried.....	41
Preparing the Laundry to be Dried.....	42
Load Capacity.....	42
CHAPTER 6. Using the Tumble Dryer	43
Control Panel.....	43
Programme Selection Knob.....	43
Electronic Indicator and Additional Functions.....	43
Display Symbols.....	44
Programme Selection and Consumption Table.....	44
Auxiliary Functions.....	45
Starting the Programme.....	47
Selection Stand By.....	48
Programme Progress.....	48
Drum Light Information.....	48
CHAPTER 7. Cleaning and Care	50
Cleaning the Lint Filter.....	50
Emptying the Water Tank.....	51
Cleaning the Condenser.....	51
Cleaning the Humidity Sensor.....	52
Cleaning the Inner Surface of the Loading Door.....	52
CHAPTER 8. Technical Specifications	53
CHAPTER 9. Troubleshooting	53
CHAPTER 10. Automatic Fault Warnings and What To Do	56
CHAPTER 11. Environmental Protection and Packaging Information	56
Packaging Information.....	56
Disposal Of Used Equipment.....	56
CHAPTER 12. Describing the energy label and saving energy	58
Energy Efficiency.....	58
Energy Labelling.....	58

CHAPTER 1. PRIMARY CONSIDERATIONS

- This appliance can be used by children aged from 8 years and above and persons with reduced physical, sensory or mental capabilities or lack of experience and knowledge if they have been given supervision or instruction concerning use of the appliance in a safe way and understand the hazards involved. Children must not play with the appliance. Cleaning and user maintenance must not be made by children without supervision.
- Children of less than 3 years should be kept away unless continuously supervised.
- This tumble dryer is intended only for household and indoor use. The warranty will be void in case of commercial use.
- Use this product only for laundry with a label that indicates it is suitable for drying.
- The manufacturer will not accept responsibility for damages resulting from incorrect use or transport.
- The service life time of your tumble dryer is 10 years. This is the period during which the spare parts required for the tumble dryer to operate properly will be commercially available.
- Do not allow floor coverings to obstruct the ventilation openings.
- Installation and repair of the machine should only be made by an authorised repair agent. The manufacturer cannot be held responsible for damages resulting from un-authorised repairs.



WARNING

Never spray or pour water onto the dryer to wash it! There is risk of electric shock!

- Leave at least 3 cm of space between the side and rear walls of the product and above if you plan on placing your appliance under a worktop.
- Assembly / disassembly for under-counter installation if necessary must be done by an authorised service agent.
- Before installation, check the product for visible damage. Never install or operate a damaged product.
- Keep pets away from the dryer.
- Fabric softeners, or similar products, should be used in accordance with the manufacturers instructions.
- Remove all objects from pockets such as lighters and matches.
- The appliance must not be installed behind a lockable door, a sliding door or a door with a hinge on the opposite side to that of the tumble dryer, if it prevents the door from being fully opened.

Disposing the Old Product

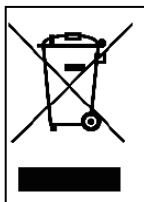

This product complies with EU WEEE Directive (2012/19/EU). This product bears a classification symbol for waste electrical and electronic equipment (WEEE).

This symbol, which is found on the product or information label, indicates that this product must not be disposed together with other household waste at the end of its service life. To prevent the potential harms of uncontrolled waste disposal on the environment and human health, please keep this product separate from other types of waste, and to prevent sustainable reuse of material resources, make sure that it is recycled responsibly. Contact your dealer or local authorities to get information on

how and where you can take the product for environmentally-safe recycling. This product cannot be mixed with other commercial wastes for recycling.

CHAPTER 2. SAFETY INSTRUCTIONS

This section contains safety instructions that will help protect you from risk of personal injury or property damage. Failure to follow these instructions will void any warranty.

ELECTRICAL SAFETY

- The appliance must not be supplied through an external switching device, such as a timer, or connected to a circuit that is regularly switched on and off by a utility.
- Do not touch the power plug with wet hands. Always pull the plug to unplug the product, otherwise, there will be risk of an electric shock.
- Connect the dryer to a grounded socket with fuse protection. Have the earth connection installed by a qualified electrician. Our company cannot be held responsible for damages/losses resulting from using the dryer without an earth connection as required by local regulations.
- The voltage and the allowable fuse protection are indicated on the type plate (**for the type plate, please see Overview**).
- Voltage and frequency values indicated on the type plate must be equal to the mains voltage and frequency value in your house.
- Unplug the dryer when it is not used for an extended period, and before installation, maintenance, cleaning and repair, otherwise, the dryer may get damaged.
- The plug socket must be freely accessible at all times after installation.



ATTENTION

A damaged power cord/plug can cause fire or give you an electric shock. When damaged it must be replaced, this should only be done by qualified personnel.



ATTENTION

To avoid the risk or fire or electric shock, do not use extension cords, multi sockets or adapters to connect the dryer to mains power.

CHILDREN'S SAFETY

- This appliance is not intended for use by persons (including children) with reduced physical, sensory or mental capabilities, or lack of experience and knowledge, unless they have been given supervision or instruction concerning use of the appliance by a person responsible for their safety.
- This appliance can be used by children aged from 8 years and above and persons with reduced physical, sensory or mental capabilities or lack of experience and knowledge if they have been given supervision or instruction concerning use of the appliance in a safe way and understand the hazards involved. Children must not play with the appliance. Cleaning and user maintenance must not be made by children without supervision.
- Do not leave children unattended near the machine.
- Children might lock themselves in the machine resulting in risk of death.
- Do not allow children to touch the glass door during operation. The surface becomes extremely hot and may cause skin damage.
- Keep packaging material away from children.
- Poisoning and irritation may occur if detergent and cleaning materials are consumed or come into contact with the skin and eyes.
- Keep cleaning materials out of the reach of children. Electrical products are dangerous for children.
- Keep children away from the product while it is running.
- To prevent children from interrupting the dryer cycle, you can use the child lock to avoid any changes in the running programme.
- Do not allow children to sit/climb on or climb inside the product.

PRODUCT SAFETY



FIRE

Due to risk of fire, the following laundry items and products should NEVER be dried in the dryer:

- Do not dry unwashed items in the tumble dryer.
- Items that have been soiled with substances such as cooking oil, acetone, alcohol, petrol, kerosene, spot removers, turpentine, waxes and wax removers should be washed in hot water with an extra amount of detergent before being dried in the tumble dryer.
- Cleaning cloths and mats that have residues of flammable cleaning agents or acetone, gas, petrol, stain remover, turpentine, candle, wax, wax remover or chemicals.
- Laundry that has residues of hair sprays, nail polish remover and similar substances.
- Laundry on which industrial chemicals have been used for cleaning (such as chemical cleaning).
- Laundry that has any kind of foam, sponge, rubber or rubber-like parts or accessories. These include latex foam sponge, shower caps, waterproof fabrics, fitted clothes and foam pillows.
- Items with filling and damaged items (pillows or jackets). Foam protruding from these items might catch fire during the drying process.
- Operating the dryer in environments that contain flour or coal dust may cause explosion.



ATTENTION

Underwear that contains metal reinforcements should not be put in the dryer. The dryer may be damaged if metal reinforcements come loose and break off during drying.

CORRECT USE



ATTENTION

Never stop a tumble dryer before the end of the drying cycle unless all items are quickly removed and spread out so that the heat is dissipated.



ATTENTION

Make sure that pets do not enter the dryer. Check the inside of the dryer before using it.



ATTENTION

Superheating of clothes inside of the dryer can occur if you cancel the programme or in the event of a power failure whilst the dryer is running. This concentration of heat can cause self-combustion so always activate the Refresh programme to cool down or quickly remove all laundry from the dryer in order to hang them up and dissipate the heat.

- Use the dryer only for household drying and to dry fabrics with a label that indicates they are suitable for drying. All other uses are out of the scope of intended use and are prohibited.
- The warranty will be void in case of any commercial use.
- This appliance is designed to be used inside domestic residences only, and should be placed on a straight and stable surface.
- Do not lean against or sit on the door of the dryer. The dryer may tip over.
- To maintain a temperature that will not harm the laundry (e.g. to prevent the laundry from catching fire), a cooling process starts after the heating process. After this, the programme ends. At the end of the programme, always remove the laundry promptly.



ATTENTION

Never use the dryer without a lint filter or with a damaged lint filter.

- Lint filters must be cleaned **after each use** as indicated in **Cleaning the Lint Filter**.

- Lint filters must be dried after wet cleaning. Wet filters might cause malfunction during the drying process.
- Lint accumulation must not be allowed around the tumble dryer (not applicable for appliances intended to be vented to the exterior of the building)



IMPORTANT

The clearance between the dryer and the floor should not be reduced with objects such as carpets, wood or panel, otherwise, sufficient air intake cannot be ensured for the machine.

- The maximum load capacity is 8 kilograms (dry laundry).
- Do not install the dryer in rooms where there is risk of freezing. Freezing temperatures negatively affect the dryers performance. Condensation that freezes in the pump and hose may cause damage.

INSTALLING ON TOP OF A WASHING MACHINE



ATTENTION

A washing machine cannot be placed on the dryer. Pay attention to the warnings below when installing the dryer on a washing machine.



ATTENTION

The dryer can only be placed on washing machines that have same capacity and above.

- To use the dryer on the washing machine, a fixing part must be used between the two products. The fixing part must be attached by an Authorised Service Provider.
- When the dryer is placed on the washing machine, the total weight of these products may reach almost 150 kilograms (when loaded). Place the products on a solid floor that has a load bearing capacity!

Appropriate Installation Table for Washing Machine and Tumble Dryer					
Tumble Dryer (Depth)	Washing Machine				
	37-41 cm	42-45 cm	46-49 cm	50-56 cm	57-63 cm
52,5 cm	X	✓	✓	✓	✓
56 cm	X	X	✓	✓	✓
61 cm	X	X	X	✓	✓
64 cm	X	X	X	X	✓

(For the depth information, please see Technical Specifications)

In order to put the dryer machine onto the washing machine, a special stacking kit is required as an optional extra. Please contact customer service to acquire. The assembly instruction will be served together with the stacking kit.

CE Declaration of conformity

We declare that our products meet the applicable European Directives, Decisions and Regulations and the requirements listed in the standards referenced.

CHAPTER 3. INSTALLATION

- Before contacting the local Authorised Service Provider for the installation of the dryer, check the information in the user manual to make sure that the electrical installation and water outlet is suitable. If they are not, call a qualified electrician and a plumber to have the necessary adjustments made.
- It is the customer's responsibility to prepare the dryer's installation place, as well as the electricity and waste water installation. Before installation, check the dryer for damage. If damaged, do not have it installed. Damaged products may endanger your health.
- Install the dryer on a stable and flat surface.
- Run the dryer in a dust-free environment where the air ventilation is good.
- The clearance between the dryer and the floor **should not be** reduced with objects such as carpets, wood or tape.
- **Do not block the ventilation grills** found on the plinth of the tumble dryer.
- The appliance must not be installed behind a lockable door, a sliding door or a door with a hinge on the opposite side of the tumble dryer, in such a way that blocks the full opening of the tumble dryer door.
- Once the dryer has been installed, the connections must remain stable. When installing the dryer, make sure that the rear surface is not leaning on anything (e.g. tap, socket).
- The operating temperature of the dryer is +5°C to +35°C. If operated out of this temperature range, the performance of the dryer will be affected negatively and the product will be damaged.
- Be careful when carrying the productsince it is heavy. Always wear safety gloves.
- Always install the product should be placed against a wall.
- The rear surface of the product should be placed against the wall.
- When the product is placed on a stable surface, use a water level to check if it is fully stable. If not, adjust the feet until it becomes steady. Repeat this process every time you relocate the product.
- Do not place the dryer onto the power cable.

CONNECTION TO WATER OUTLET (WITH OPTIONAL DRAIN HOSE)

In products with a condenser unit, water accumulates in the water tank during the drying process. You must empty the accumulated water **after each drying process**. Instead of periodically emptying the water tank, you can also use the water drain hose provided with the product to directly drain the water outside.

CONNECTING THE WATER DISCHARGE HOSE

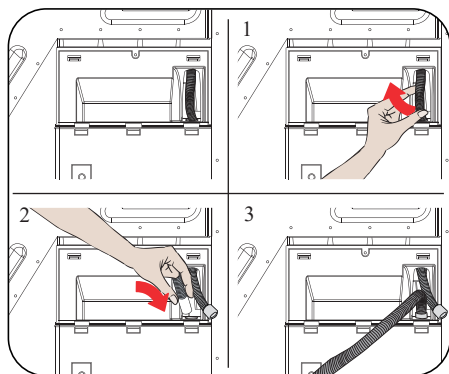

1. Pull and take out the end of the hose at the back of the dryer. Do not use any tools to take out the hose.
2. Fit one end of the water discharge hose, which is provided with the product, to the slot from which you have removed the hose.
3. Fix the other end of the water discharge hose directly to the water outlet or sink.

**ATTENTION**

The hose must be connected in a manner that it cannot be displaced. If the hose comes out during water discharge, there might be flooding in your house.

**IMPORTANT**

The water discharge hose must be installed at a height of 80 cm maximum.

**IMPORTANT**

The water discharge hose must not be bent between the outlet and the product, folded or stepped over.

ADJUSTING THE FEET

- For the dryer to work with less noise and vibration, it must be stable and balanced on its feet. Adjust the feet to ensure that the product is balanced.
- Rotate the feet to the right and to the left until the dryer is even and stable.

**IMPORTANT**

Never remove the adjustable feet.

ELECTRICAL CONNECTION**ATTENTION**

There is risk of fire and electric shock.

- Your dryer is set to 220-240 V and 50 Hz.
- The mains cable of the dryer is equipped with a special plug. This plug must be connected to an earthed socket protected by a fuse of 16 Amperes as indicated on the type plate. The fuse current rating of the power line where the outlet is connected must also be 16 amperes. Consult a qualified electrician if you do not have such an outlet or fuse.
- Our company cannot be held responsible for damages resulting from usage without earthing.

**IMPORTANT**

Operating your machine at low voltage values will shorten the service life and decrease the performance of your machine.

UNDER COUNTER INSTALLATION

- Leave at least 3 cm of space between the side and rear walls of the product and the underside of the worktop when installing your product under a counter.
- Assembly / disassembly under the counter if necessary must be done by authorized service.

CHAPTER 4. OVERVIEW

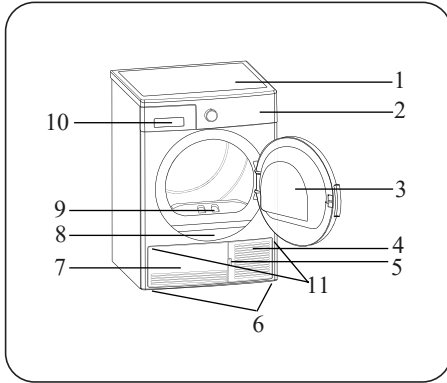

1. Upper tray
2. Control panel
3. Loading door
4. Plinth opening slot
5. Plinth
6. Adjustable feet
7. Plinth cover
8. Type plate
9. Lint filter
10. Drawer Cover
11. Ventilation grills





CHAPTER 5. PREPARING THE LAUNDRY

SORTING THE LAUNDRY TO BE DRIED

Follow the instructions on the labels of the laundry to be dried. Only dry items that have a statement/symbol that indicates „they can be dried in a dryer“.

- Do not operate the product with load amounts and laundry types other than those given in Load Capacity.

 Suitable for drying in a dryer	 Does not need ironing	 Sensitive/Delicate drying	 Not suitable for drying in a dryer
 No drying	 Do not dry-clean	 At any temperature	 At high temperatures
 At medium temperatures	 At low temperatures	 Heatless	 Hang to dry

 Spread to dry	 Hang wet to dry	 Spread in shadow to dry	 Suitable for dry cleaning
--	--	---	---

Do not dry thin, multi-layer or thick-layer fabrics together as they dry at different levels. For this reason, dry clothes together that have the same structure and fabric type. This way, you can get an even drying result. If you think that the laundry is still wet, you can select a time programme for additional drying.

Please dry your big (like duvets) and small sizes of laundries separately in order to not to have a damp laundries.



IMPORTANT

Delicate fabrics, embroidered fabrics, woolen/silk fabrics, clothes made of delicate and expensive fabrics, airtight clothes and tulle curtains are not suitable for drying in the dryer.

PREPARING THE LAUNDRY TO BE DRIED



FIRE

Risk of explosion and fire!

Remove all objects from pockets such as lighters and matches.



ATTENTION

The drum of the dryer and the fabrics may get damaged.

- The clothes may have become entangled during the washing process. Separate them from each other before placing them in the dryer.
- Remove all objects in the pockets of the clothes and apply the following:
- Tie fabric belts, apron laces etc. to each other or use a laundry bag.
- Lock the zips, clasps and fasteners, do up the buttons of covers.
- To get the best drying result, sort the laundry according to the textile type and drying programme.
- Remove clips and similar metal parts from the clothes.
- Woven goods such as t-shirts and knit clothes **generally shrink in the first drying**. Use a protective programme.
- **Do not over-dry synthetics. This will cause creases.**
- When washing the laundry to be dried, adjust the amount of softener according to the data from the manufacturer of the washing machine.

LOAD CAPACITY

Follow the instructions in the „Programme selection and consumption table“. (**See: Programme selection and consumption table**). Do not load the product with more laundry than the capacity values specified in the table.



Laundry	Dry load weight (gr)
Bedsheet (double)	725
Pillowcase	240
Bath Towel	700
Hand Towel	225
Shirt	190
Cotton Shirt	200
Jeans	650
Fabric - Gabardine Trousers	400
T-shirt	120



IMPORTANT

It is not recommended to load the dryer with more laundry than the amount shown in the figure. When overloaded, the drying performance of the dryer will decrease and the dryer and laundry might be damaged.

CHAPTER 6. USING THE TUMBLE DRYER

CONTROL PANEL

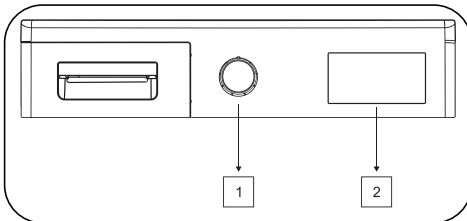

1. Programme Selection Knob
2. Electronic indicator and additional functions

Programme Selection Knob

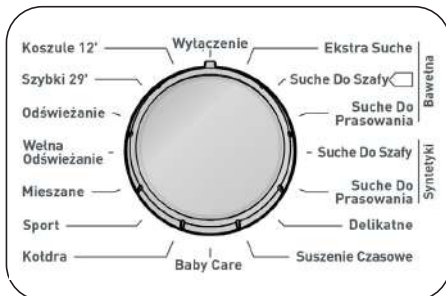

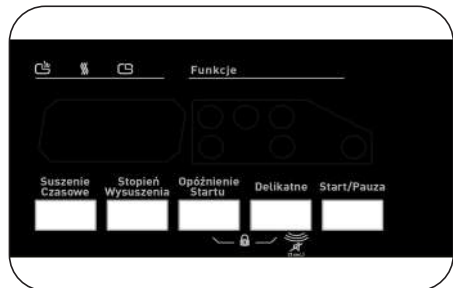

Electronic Indicator and Additional Functions



Use the programme selection knob to select the desired drying programme.

Display Symbols

Water tank warning indicator	
Lint filter cleaning warning indicator	
Condenser cleaning warning indicator	

PROGRAMME SELECTION AND CONSUMPTION TABLE

Press the Start/Pause button to start the programme. The Start/Pause LED that indicates that the programme has started and the Drying LED will come on.

Programme	Load (kg)	Washing machine spin speed	Approximate amount of remaining humidity	Duration (minutes)
Cotton Extra Dry	8	1000	60%	139
Cotton Cupboard Dry	8	1000	60%	134
Cotton Iron Dry	8	1000	60%	111
Synthetics Cupboard Dry	4	800	40%	50
Synthetics Iron Dry	4	800	40%	36
Delicate	2	600	50%	37
Time drying	-	-	-	-
Baby Care	3	1000	60%	62
Duvet	2.5	800	60%	148
Sport	4	800	40%	54
Mix	4	1000	60%	75
Wool Refresh	-	-	-	5
Refresh	-	-	-	10
Express 29'	2	1200	50%	29
Shirts 12'	0.5	1200	50%	12

Energy consumption values				
Programme	Load (kg)	Washing machine spin speed	Approximate amount of remaining humidity	Energy consumption values (kWh)
Cotton Cupboard Dry	8	1000	60%	4.68
Cotton Iron Dry	8	1000	60%	4.1
Synthetics Cupboard Dry	4	800	40%	1.67
Power consumption in the „off mode” PO (W)				0.5
Power consumption in the „on mode” PL (W)				1.0



The Cotton Cupboard Dry programme is the standard drying programme that can be run with a full or half load and for which the information is given on the label and product receipt. This programme is the most energy efficient programme to dry normal wet cotton clothes.

*Energy labelling standard programme (EN 61121:2013)

All values in the table were determined in accordance with the EN 61121:2013 standard. Consumption values may vary from the values in the table depending on the fabric type, spin speed, environment conditions and voltage values.

Auxiliary Functions

The table that summarises the options that can be selected in programmes is given below.

Option	Description
Drying Level	The humidity level obtained after drying can be increased by 3 levels. This way, level of required dryness can be selected. The levels that can be selected other than the standard setting: 1, 2, 3. After selection, the LED of the relevant drying level will turn on.
Delicate Drying	Delicate fabrics are dried for a longer time at a low temperature.
Delayed Start	You can delay the start time of the programme by selecting the 1-hour to 23-hour option. You can activate the desired delay time by pressing the Start/Pause button. When the time is up, the selected programme will start automatically. During the delay time, options compatible with the programme can be activated/deactivated. Long pressing on Delayed Start button changes delay time continuously.
Buzzer Cancel	The dryer gives an audible warning when program selection knob is turned, buttons are pressed and at the end of programme. To cancel the warnings, press and hold the "Delicate Option" button for 3 seconds. When you press the button, you will hear an audible warning that the option has been cancelled.
Time Drying	When knob is positioned to Time Drying programme, option can be selected by pressing Time Drying option button and program starts by pressing Start/Pause button. Long pressing on time drying button changes time continuously.

Option	Description
Child Lock	<p>There is a child lock option to avoid changes in the programme flow when keys are pressed during the programme. To activate child lock feature user should press “Delay Start” and “Delicate” buttons simultaneously for 3 sec. When the child lock activated, all keys will be deactivated. Child lock is not automatically deactivated at the end of the program. To deactivate the child lock at end of the programme, set the programme selection knob to “Off” position. Then set programme selection knob to first position. Child lock is still active. To deactivate the child lock, user should press “Delay Start” and “Delicate” buttons simultaneously for 3 sec. When activating/deactivating the child lock, “CL” will visualize on display for 2 sec and then becomes off; and an audible warning will be heard. Warning; when the product is running or the child lock is active, if you turn the programme selection knob, you will hear an audible warning and “CL” will visualize on display for 2 sec and then becomes off. If you turn the programme selection knob, you will hear an audible warning. Even if you set the programme knob to another programme, the previous programme will continue running. To select a new programme, you need to deactivate the child lock and then set the programme selection knob.</p>

Starting the Programme

The Start/Pause LED will flash during programme selection. Press the Start/Pause button to start the programme. The Start/Pause LED that indicates that the programme has started and the drying LED will come on.

Programme	Description
Cotton Extra Dry	This programme dries thick and multi-layer fabrics, such as cotton towels, bedsheets, pillowcases, bathrobes, at a high temperature to allow you to place them in a closet.
Cotton Cupboard Dry	This programme dries cotton pyjamas, underwear, tablecloths etc. to allow you to place them in a closet.
Cotton Iron Dry	This programme dries cotton laundry to prepare it for ironing. Laundry removed from the machine will be damp.
Synthetics Cupboard Dry	This programme dries synthetics, such as shirts, t-shirts, blouses, at a lower temperature compared to the cottons programme to allow you to place them in a closet.
Synthetics Iron Dry	This programme dries synthetics, such as shirts, t-shirts, blouses, at a lower temperature compared to the cottons programme to prepare them for ironing. Laundry removed from the machine will be damp.
Delicate	This programme dries thin clothes like shirts, blouses and silk garments at a low temperature to make them ready to wear.
Time Drying	To reach the required drying level at a low temperature, you can use the time programmes of 10 min. to 180 min. Regardless of the drying level, the programme stops at the desired time.
Baby Care	This programme dries delicate infant clothes at a low temperature to make them ready to wear.
Duvet	This programme is used to dry duvet.
Sport	Sport program is used for synthetic sport laundries like shorts, t-shirts at low temperature.
Mix	This programme dries cotton-synthetic mixed garments that do not discolour to make them ready to wear.
Wool Refresh	Wool refresh helps wool textiles to remove excess water after washing by applying low temperature and gentle movements of drum.
Refresh	This programme provides ventilation for 10 minutes without applying heat to help freshen up your garments.
Express 29'	2 kg of cotton shirts spun at a high speed in the washing machine are dried in 29 minutes.
Shirts 12'	2 to 3 shirts are ready for to be ironed in 12 minutes.



IMPORTANT

Do not open the loading door while the programme is running. If you have to open the door, do not keep it open for a long time.

Selection Stand By

After 15 minutes without user action in selection mode, machine goes to energysaving mode due to decrease energy consumption. In this model " - - - " must blink with 0,5 sec ON, 3 sec OFF during energy-saving mode. At the energy-saving mode " - - - " led luminosity is reduced. To restart the machine it will be necessary to move selector to OFF and select again the program.

Programme Progress

During the Programme

If you open the door when the programme is running, the product will switch to standby mode. Once the door has been closed, press the Start/Pause key to resume the programme.

Do not open the loading door when the programme is running. If you have to open the door, do not keep it open for a long time.

Programme End

Once the programme is over, the warning LEDs for Start/Pause, water tank level, filter cleaning and condenser cleaning will turn on. Additionally, an audible warning will be given at the end of the programme. You can remove the laundry to make the machine ready for a new load.



IMPORTANT

Clean the lint filter after every programme. Empty the water tank after every programme.



IMPORTANT

If you do not take out the laundry after the programme has ended, the 1-hour Anti Crease phase will automatically be activated. This programme rotates the drum at regular intervals to prevent creases.

DRUM LIGHT INFORMATION

- This product includes LED Drum Light.
- The light works automatically when you open the door. And closes itself after a while automatically.
- It is not an adjustable option for user to open or close it.
- Please do not try to replace or modify the LED Light.

PROGRAMMES	OPTIONS					
	Delay Start	Buzzer Cancel	Child Lock	Delicate	Time Drying	Drying Level
Cotton Extra Dry	✓	✓	✓	✓	X	✓
Cotton Cupboard Dry	✓	✓	✓	✓	X	✓
Cotton Iron Dry	✓	✓	✓	✓	X	✓
Synthetics Cupboard Dry	✓	✓	✓	✓	X	✓
Synthetics Iron Dry	✓	✓	✓	✓	X	✓
Delicate	✓	✓	✓	✓ (default)	X	X
Time Drying	✓	✓	✓	X	✓	X
Baby Care	✓	✓	✓	✓	X	✓
Duvet	✓	✓	✓	✓ (default)	X	X
Sport	✓	✓	✓	✓	X	✓
Mix	✓	✓	✓	✓	X	✓
Wool Refresh	✓	✓	✓	X	X	X
Refresh	✓	✓	✓	X	X	X
Express 29'	✓	✓	✓	X	X	X
Shirts 12'	✓	✓	✓	X	X	X
X	Not selectable					
✓	Selectable					



ATTENTION

“Delicate” and “Drying Level” options cannot be selected at the same time in any programme.

CHAPTER 7. CLEANING AND CARE



IMPORTANT

Do not use industrial chemicals to clean your dryer. Do not use a dryer that has been cleaned with industrial chemicals.

CLEANING THE LINT FILTER



IMPORTANT

DO NOT FORGET TO CLEAN THE LINT FILTER AFTER EACH USE.

To clean the lint filter:

1. Open the loading door.
2. Pull up the lint filter to remove it.
3. Use your hands or a soft cloth to clean the lint.
4. Close and refit the lint filter.

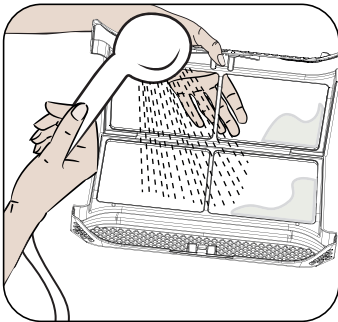
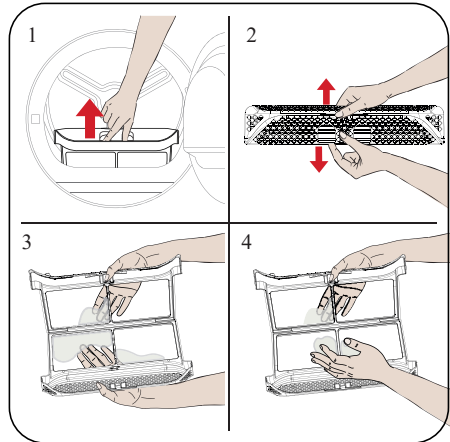

After the dryer has been used for a certain period of time, if you encounter a layer that will cause obstruction on the filter surface, wash the filter with warm water to clean the layer. Dry the filter thoroughly before reinstalling it again.

EMPTYING THE WATER TANK

1. Pull the drawer cover and carefully take out the tank.
2. Empty the water in the tank.
3. If there is lint accumulated on the discharge cap in the tank, clean it with water.
4. Refit the water tank.



IMPORTANT

Never remove the water tank when the programme is running. The water condensed in the water tank is not suitable for human consumption.



IMPORTANT

DO NOT FORGET TO EMPTY THE WATER TANK AFTER EACH USE.

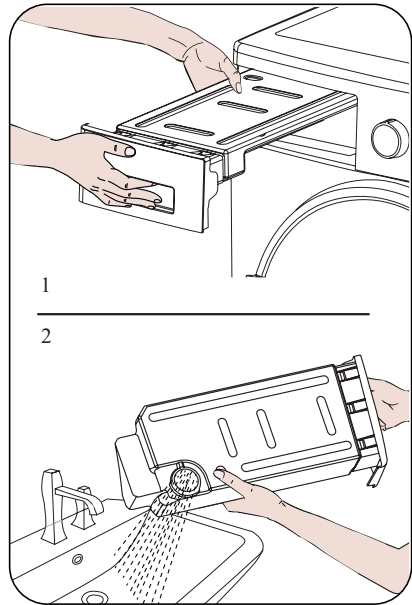

CLEANING THE CONDENSER



IMPORTANT

Clean the condenser when you see the warning “Condenser Cleaning”.



IMPORTANT

EVEN IF THE “CONDENSER CLEANING WARNING LED” IS NOT ON: CLEAN THE CONDENSER AFTER EVERY 30 DRYING PROCESSES OR ONCE A MONTH.

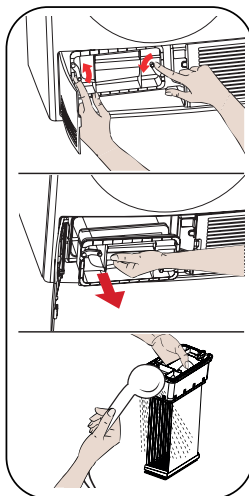

If the drying process is completed, open the loading door and wait for it to cool down.

1. Open the plinth and release the 2 cover locks of the condenser.
2. Hold the condenser by the plastic part and pull it out.
3. Clean it with a showerhead and wait for the water to drain off.
4. Fully insert the condenser into its seat and lock the 2 locks.
5. Close the plinth cover.

CLEANING THE HUMIDITY SENSOR

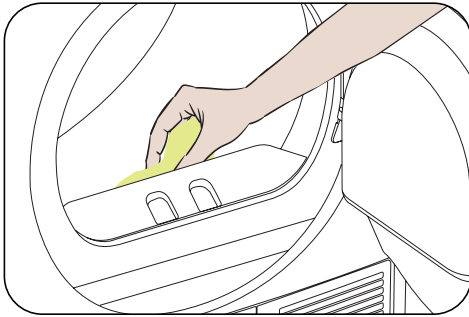

Inside the machine, there are humidity sensors that detect whether the laundry is dry or not.

To clean the sensors:

1. Open the loading door of the machine.
2. If the machine is still hot due to the drying process, wait for it to cool down.
3. Using a soft cloth soaked in vinegar, wipe the metal surfaces of the sensor and dry them.



IMPORTANT

CLEAN THE METAL SURFACES OF THE SENSOR 4 TIMES A YEAR.



IMPORTANT

Do not use metal tools to clean the metal surfaces of the sensor.



WARNING

Due to the risk of fire and explosion, do not use solution agents, cleaning agents or similar products when cleaning the sensors.

CLEANING THE INNER SURFACE OF THE LOADING DOOR



IMPORTANT

DO NOT FORGET TO CLEAN THE INNER SURFACE OF THE LOADING DOOR AFTER EACH DRYING PROCESS.

Open the loading door of the dryer and clean all of the inner surfaces and the gasket with a soft, damp cloth.

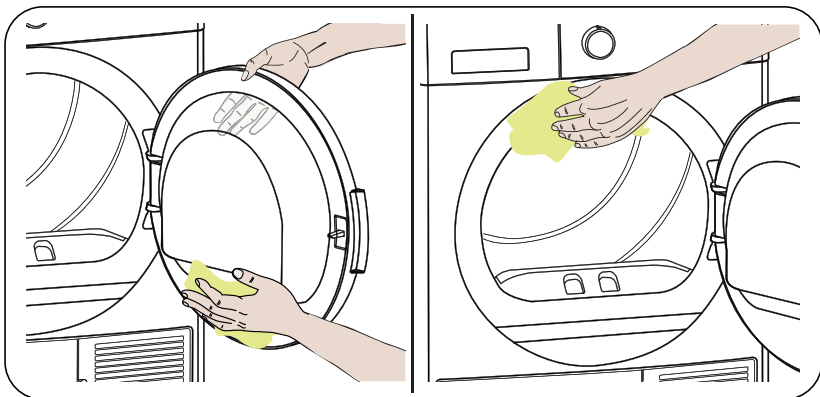

CHAPTER 8. TECHNICAL SPECIFICATIONS

Brand	KERNAU
Model name	KFD 812.1 W
Height	Min: 845 mm / Max: 855 mm*
Width	596 mm
Depth	563 mm
Capacity (max.)	8 kg**
Net weight (with plastic door)	35,2 kg
Net weight (with glass door)	37,5 kg
Voltage	220-240 V
Power	2700 W

*Min. height: Height with the adjustable feet not used.

Max. height: Height with the adjustable feet extended to the maximum.

**Dry laundry weight before washing.



IMPORTANT

To improve the quality of the dryer, technical specifications are subject to change without prior notice.



IMPORTANT

The values declared have been obtained in a laboratory environment according to the relevant standards. These values may change depending on the environmental conditions and use of the dryer.

CHAPTER 9. TROUBLESHOOTING

Your dryer is fitted with systems that continuously perform checks during the drying process to take the necessary measures and warn you in case of any malfunction.



WARNING

If the problem persists even if you have applied the steps in this section, please contact the your dealer or an Authorised Service Provider. Never try to repair a nonfunctional product.

PROBLEM	REASON	SOLUTION
The drying process takes a long time.	The surface of the lint filter might be clogged.	Wash the filter with lukewarm water.
	The condenser might be clogged.	Clean the condenser.
	The ventilation grills in front of the machine might be closed.	Open the doors/windows to prevent the room temperature from rising too much.
	There might be a layer of limescale on the humidity sensor.	Clean the humidity sensor.
	The dryer might be overloaded with laundry.	Do not overload the dryer.
	The laundry might be insufficiently spun.	Select a higher spin speed on your washing machine.
Laundry comes out damp at the end of the drying process.	 The laundry that comes out hot at the end of the drying process generally feels more humid.	
	The programme used might not be suitable for the type of laundry.	Check the care labels on the laundry items, select a suitable programme for the type of laundry and additionally, use the time programmes.
	The surface of the lint filter might be clogged.	Wash the filter with lukewarm water.
	The condenser might be clogged.	Clean the condenser.
	The dryer might be overloaded with laundry.	Do not overload the dryer.
	The laundry might be insufficiently spun.	Select a higher spin speed on your washing machine.
The dryer cannot be opened or the programme cannot be started. The dryer does not get activated when adjusted.	The dryer might not be plugged in.	Make sure that the plug is fitted in the socket.
	The loading door might be open.	Make sure that the loading door is properly closed.
	You might not have set a programme or pressed the Start/Pause key.	Make sure that the programme has been set and the dryer is not in the Standby (Pause) mode.
	Child lock might be active.	Deactivate the child lock.
The programme has been interrupted for no reason.	The loading door might not be closed properly.	Make sure that the loading door is properly closed.
	There might have been a power failure.	Press the Start/Pause key to start the programme.
	The water tank might be full.	Empty the water tank.

Clothes have shrunk, felted or deteriorated.	The programme used might not be suitable for the type of laundry.	Check the care labels on the laundry items, select a suitable programme for the type of laundry.
Water leaking from the loading door.	There might be lint accumulated on the inner surfaces of the loading door and on the surfaces of the gasket of the loading door.	Clean the inner surfaces of the loading door and the surfaces of the gasket of the loading door.
The loading door opens on its own.	The loading door might not be closed properly.	Push the loading door until you hear the closing sound.
The water tank warning symbol is on/flashing.	The water tank might be full.	Empty the water tank.
	The water discharge hose might be bent.	If the product is connected directly to the water outlet, check the water discharge hose.
The condenser cleaning warning symbol is on.	The condenser might be unclean.	Clean the condenser.
The filter cleaning warning symbol is on.	The lint filter might be unclean.	Clean the filter.
	The filter seat might be clogged by lint.	Clean the filter seat.
	There might be a layer that causes obstruction on the surface of the lint filter.	Wash the filter with lukewarm water.
The program can not be started and the filter warning led is blinking.	The filter seat might be clogged by lint.	Clean the filter seat.
	There might be a layer that causes obstruction on the surface of the lint filter.	Wash the filter with lukewarm water.
	The condenser may not be placed.	Replace the condenser.
The program can not be started and both condenser and filter warning leds are blinking.	The condenser and filter may not be placed.	Replace the filter and condenser.
	The filter and condenser warning leds are blinking even though the filter and condenser are placed.	Call technical service.

CHAPTER 10. AUTOMATIC FAULT WARNINGS AND WHAT TO DO

Your tumble dryer is equipped with a built-in fault detection system, indicated by a combination of flashing operation lights. The most common failure codes are shown below.

Error code	Solution
E03 / 	Empty the water tank, if problem does not solved, contact the nearest authorised service agent.
E04	Contact the nearest authorised service agent.
E05	Contact the nearest authorised service agent.
E06	Contact the nearest authorised service agent.
E08	There may be voltage fluctuation in mains. Wait until voltage is appropriate for working range.

CHAPTER 11. ENVIRONMENTAL PROTECTION AND PACKAGING INFORMATION

PACKAGING INFORMATION

The packaging of this product is made of recyclable materials. Do not dispose of the packaging, waste together with household or other waste. Instead, take it to a packaging collection point defined by your local authority.

DISPOSAL OF USED EQUIPMENT

This device has been designed and manufactured of high-quality reusable materials and components.

The symbol of the crossed waste container placed on the product (Fig. A) means that the product is subject to selective collection in accordance with the provisions of Directive 2012/19/EU of the European Parliament and of the Council. A crossed-out wheelee bin symbol (Fig. B) placed on the product means that the product contains batteries that are subject to separate collection in accordance with the provisions of Directive 2006/66/EC of the European Parliament and of the Council. Such marking informs that electrical and electronic equipment and batteries (if any) must not be disposed of with other household waste after the period of use.

The user is obliged to return waste equipment and batteries (if any) to collection points for waste electrical and electronic equipment and batteries (if any). Collectors of such waste, including waste equipment collectors, treatment plants, distributors (shops), municipal waste separate collection points (municipal units), and other entities specified by law form an appropriate system to return this kind of equipment.

Correct disposal of waste equipment and batteries (if any) allows avoiding consequences that may be harmful to health and the environment, caused by the possible presence of hazardous components in the equipment and batteries, and inappropriate storage and processing of such equipment and batteries. Households play

an important role in contributing to the reuse and recovery, including recycling, of waste equipment. At this stage, attitudes are formed, affecting the common good, which is a clean natural environment.

Moreover, households are one of the largest users of small equipment and the rational management thereof at this stage affects the recovery of secondary raw materials.

Penalties may be imposed in accordance with national legislation for improper disposal of this product. If the device has a lock, please remove it for the safety of all persons who may later come into contact with the device.

Some refrigerators and freezers contain insulation material and CFC refrigerant. Therefore, be careful not to pollute the environment when you dispose of your old refrigerator.

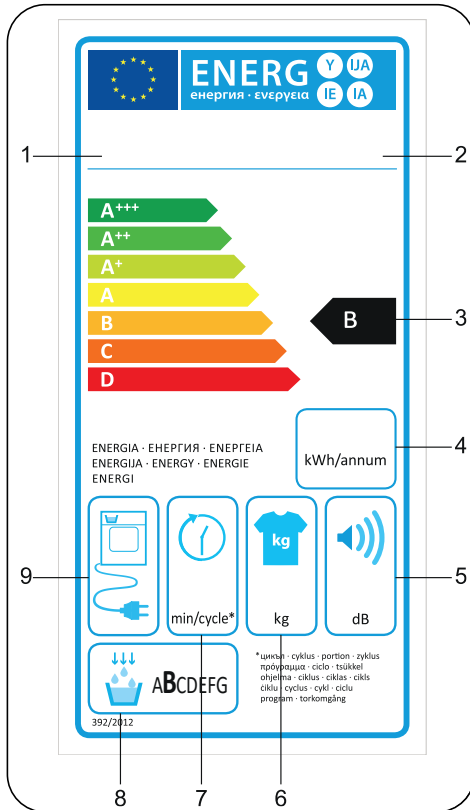

Fig. A



Fig. B

CHAPTER 12. DESCRIBING THE ENERGY LABEL AND SAVING ENERGY



ENERGY LABELLING

1. Trademark
2. Model
3. Energy Class
4. Annual Power Consumption
5. Noise During Drying
6. Dry Laundry Capacity
7. Cotton Cupboard Dry Cycle Time
8. Condensing Efficiency Class
9. Machine Technology

ENERGY EFFICIENCY

- You should operate the dryer to full capacity, but make sure that it is not overloaded.
- When the laundry is being washed, the spin speed should be at the highest level possible. This will shorten the drying time and reduce energy consumption.
- Make sure that the same kinds of laundry are dried together.
- Please follow the recommendations in the user manual for programme selection.
- For air circulation, leave an appropriate clearance on the front and back sides of the Dryer. Do not cover the grills on the front side of the machine.
- Unless necessary, do not open the door of the machine when drying. If you have to open it, do not keep it open for a long time.
- Do not add new (wet) laundry during the drying process.
- Hairs and lint that detach from the laundry and merge in the air are collected by the „Lint Filters”. Please make sure that the filters are cleaned before and after each use.
- For models with a condenser, make sure that the condenser is cleaned at least once a month or after each 30 uses.
- During the drying process, the environment where the dryer is installed must be well ventilated.

PRODUCT FICHE	
Complying Commission Delegated Regulation (EU) No 392/2012	
Supplier name or trademark	KERNAU
Model name	KFD 812.1 W
Rated capacity (kg)	8
Type of Tumble Dryer	Condenser
Energy efficiency class ⁽¹⁾	B
Annual Energy Consumption (kWh) ⁽²⁾	561
Automatic of Non-automatic	Automatic
Energy Consumption of the standard cotton programme at full load (kWh)	4.68
Energy Consumption of the standard cotton programme at partial load (kWh)	2.56
Power consumption of the off-mode for the standard cotton programme at full load P_o (W)	0.5
Power consumption of the left-on mode for the standard cotton programme at full load P_L (W)	1.0
The duration of the left mode on (min)	n/a
Standard cotton programme ⁽³⁾	
Programme time of the standard cotton programme at full load , T_{dry} (min.)	134
Programme time of the standard cotton programme at partial load , $T_{dry1/2}$ (min.)	77
Weighted programme time of the standard cotton programme at full and partial load (T_i)	101
Condensation efficiency class ⁽⁴⁾	B
Average condensation efficiency of the standard cotton programme at full load C_{dry}	81%
Average condensation efficiency of the standard cotton programme at partial load $C_{dry1/2}$	81%
Weighted condensation efficiency of the standard cotton programme at full load and partial load C_i	81%
Sound power level for the standard cotton programme at full load ⁽⁵⁾	65
Built-in	No

⁽¹⁾ Scale from A+++ (most efficient) to D (least efficient)

⁽²⁾ Energyconsumption based on 160 drying cycles of the standard cotton programme at full and partial load, and the consumption of the low-power modes. Actual energy consumption per cycle will depend on how the appliance is used.

⁽³⁾ “Cotton cupboard dry programme” used at full and partial load is the standard drying programme to which the information in the label and the fiche relates, that this programme is suitable for drying normal wet cotton laundry and that it is the most efficient programme in terms of energyconsumption for cotton

⁽⁴⁾ Scale from G (least efficient) to A (most efficient)

⁽⁵⁾ Weighted average value - L wA expressed in dB(A) re 1 pW



52408953-220401-00

KERNAU



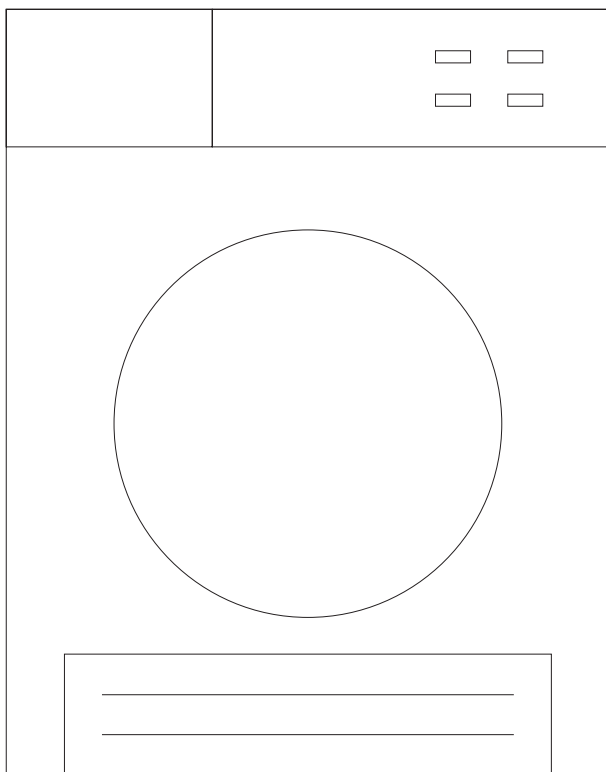



NÁVOD K OBSLUZEI
SUŠIČKA PRÁDLA
KFD 812.1 W



Děkujeme, že jste si vybrali tento výrobek.

Tento návod k použití obsahuje důležité bezpečnostní informace a pokyny pro provoz a údržbu Vašeho spotřebiče.

Přečtěte si prosím UPOZORNĚNÍne tento návod k použití před prvním použitím spotřebiče a uchovejte jej pro budoucí použití.

Ikona	Titulek	Popis
	VAROVÁNÍ	Nebezpečí vážného zranění nebo smrti
	NEBEZPEČÍ ÚRAZU ELEKTRICKÝM PROUDEM	Nebezpečné napětí
	POŽÁR	Nebezpečí úrazu nebo hmotné škody
	UPOZORNĚNÍ	Nebezpečí úrazu nebo hmotné škody
	DŮLEŽITÁ POZNÁMKA	Informace o správném provozu systému
	Viz návod k obsluze	
	Horký povrch	

OBSAH

KAPITOLA 1. Hlavní zásady	64
KAPITOLA 2. Bezpečnostní pokyny	64
Elektrická bezpečnost.....	64
Bezpečnost dětí.....	65
Bezpečnost výrobku	65
Správné použití.....	66
Montáž nad pračku	67
KAPITOLA 3. Instalace	68
Připojení k odpadu (s volitelnou odtokovou hadicí)	68
Nastavení nožek.....	69
Elektrické zapojení.....	69
Montáž pod linku.....	69
KAPITOLA 4. Přehled	70
KAPITOLA 5. Příprava prádla	70
Třídění prádla pro sušení.....	70
Příprava prádla pro sušení	71
Kapacita sušičky	71
KAPITOLA 6. Použití sušičky	72
Ovládací panel	72
Knoflík pro výběr programu	72
Elektronický indikátor a další funkce	72
Symboly na obrazovce	73
Tabulka programů a spotřeby	73
Doplňkové funkce	74
Spuštění programu	76
Úsporný režim	77
Průběh programu.....	77
Informace o osvětlení v bubnu	77
KAPITOLA 7. Údržba a čištění.....	79
Čištění filtru na textilní vlákna	79
Vypouštění nádržky na vodu	80
Čištění výparníku	80
Čištění snímače vlhkosti.....	81
Čištění vnitřního povrchu plnicích dvířek.....	81
KAPITOLA 8. Technické specifikace.....	82
KAPITOLA 9. Řešení problémů.....	82
KAPITOLA 10. Automatická upozornění na závadu.....	85
KAPITOLA 11. ochrana životního prostředí informace o balení	85
Informace o balení	85
Likvidace opotřebovaných zařízení.....	86
KAPITOLA 12. Popis energetického štítku a úspora energie	87
Energetická účinnost	87
Energetické označení.....	87

KAPITOLA 1. HLAVNÍ ZÁSADY

- Tento spotřebič mohou používat děti starší 8 let a osoby s omezenými tělesnými, smyslovými nebo duševními schopnostmi nebo osoby bez příslušných znalostí a zkušeností, pokud se nacházejí pod dohledem nebo byly poučeny o bezpečném používání tohoto spotřebiče a chápou související nebezpečí. Děti si se spotřebičem nesmí hrát. Čištění a údržba nesmí být prováděny dětmi bez dohledu dospělé osoby.
- Děti mladší 3 let nesmí spotřebič používat, pokud nejsou pod stálým dohledem.
- Tato sušička je určena pouze pro dpoužití v domácnosti a v interiéru. Záruka bude v případě komerčního použití neplatná.
- V sušičce sušte pouze prádlo opatřené štítkem s informací, že prádlo lze sušit v sušičce.
- Výrobce nenese odpovědnost za škody způsobené nesprávným použitím nebo nevhodnou přepravou.
- Dbejte na to, aby podlahové krytiny neblokovaly ventilační otvory spotřebiče.
- Instalace a opravy spotřebiče smí provádět pouze autorizovaný servis. Výrobce nenese odpovědnost za škody způsobené neoprávněnými opravami.



VAROVÁNÍ

Nikdy nestříkejte nebo nenalévejte vodu do sušičky, abyste ji umyli! Existuje riziko úrazu elektrickým proudem!

- Mezi bočními a zadními stěnami výrobku nechte alespoň 3 cm volného prostoru. To platí i pro horní stěnu, pokud hodláte spotřebič umístit pod pracovní desku.
- Montáž / demontáž v případě instalace pod linku musí být provedena autorizovaným servisním technikem.
- Před instalací zkontrolujte, zda nedošlo k poškození výrobku. Nikdy neinstalujte ani neuvádějte do provozu poškozený výrobek.
- Nepouštějte do blízkosti sušičky domácí zvířata.
- Změkčovače tkanin nebo jiné výrobky musí být používány v souladu s pokyny výrobce.
- Odstraňte z kapes všechny předměty, jako jsou zapalovače a zápalky.
- Spotřebič nesmí být instalován za uzamykatelné dveře, posuvné dveře nebo dveře s panty na opačné straně než u bubnové sušičky, pokud brání úplnému otevření dveří.

KAPITOLA 2. BEZPEČNOSTNÍ POKYNY

Tato část obsahuje bezpečnostní pokyny, které pomohou s ochranou před nebezpečím zranění osob nebo poškozením majetku. Nedodržení těchto pokynů má za následek zneplatnění záruky.

ELEKTRICKÁ BEZPEČNOST

- Spotřebič nesmí být napájen přes externí spínací zařízení, jako je časovač, nebo připojen k okruhu, který je pravidelně zapínán a vypínán.
- Nedotýkejte se elektrické zástrčky mokřými rukama. Vždy zástrčku vytáhněte, abyste výrobek odpojili od elektrické sítě, jinak by mohlo dojít k úrazu elektrickým proudem.
- Připojte sušičku k uzemněné zásuvce chráněné pojistkou. Nechte si sušičku připojit k elektrické síti kvalifikovaným elektrikářem. Naše společnost nemůže být zodpovědná za škody nebo ztráty způsobené použitím sušičky bez uzemnění podle místních předpisů.
- Napětí a vhodná pojistka jsou uvedeny na výrobním štítku (**Výrobní štítek viz KAPITOLA Přehled**).
- Hodnoty napětí a frekvence uvedené na výrobním štítku musí být shodné s hodnotami síťového napětí a frekvence ve Vaší domácnosti.
- Odpojte sušičku od elektrické sítě, pokud ji nebudete delší dobu používat, a před instalací,

- údržbou, čištěním a opravou, v opačném případě by mohlo dojít k jejímu poškození.
- Zásuvka musí zůstat po instalaci volně přístupná.



UPOZORNĚNÍ

Poškozený napájecí kabel (nebo jeho zástrčka) může způsobit požár nebo úraz elektrickým proudem. Výměnu poškozeného napájecího kabelu smí provést pouze kvalifikovaný personál.



UPOZORNĚNÍ

Abyste se vyhnuli riziku požáru nebo úrazu elektrickým proudem, nepoužívejte prodlužovací kabely, vícenásobné zásuvky ani adaptéry pro připojení sušičky k elektrické síti.

BEZPEČNOST DĚTÍ

- Tento spotřebič nesmí používat osoby (včetně dětí) s omezenými tělesnými, smyslovými nebo duševními schopnostmi nebo osoby bez příslušných znalostí a zkušeností, pokud se nenacházejí pod dohledem nebo nebyly poučeny o používání tohoto spotřebiče osobou, která odpovídá za jejich bezpečnost.
- Tento spotřebič mohou používat děti starší 8 let a osoby s omezenými tělesnými, smyslovými nebo duševními schopnostmi nebo osoby bez příslušných znalostí a zkušeností, pokud se nacházejí pod dohledem nebo byly poučeny o bezpečném používání tohoto spotřebiče a chápou související nebezpečí. Děti si se zařízením nesmí hrát. Čištění a údržba nesmí být prováděny dětmi bez dohledu dospělé osoby.
- Nenechávejte děti bez dozoru v blízkosti spotřebiče.
- Děti by mohly v zařízení uvíznout, což by vedlo k riziku smrti.
- Nedovolte dětem, aby se dotýkaly skleněných dvířek, když je spotřebič v provozu. Povrch dvířek je extrémně horký a může způsobit poškození kůže.
- Uchovávejte obalový materiál mimo dosah dětí.
- Otrava a podráždění se mohou objevit v případě, že dojde ke konzumaci pracích a čisticích prostředků nebo pokud tyto prostředky přijdou do styku s kůží a očima.
- Uchovávejte čisticí prostředky mimo dosah dětí. Elektrické výrobky jsou pro děti nebezpečné.
- Udržujte děti v bezpečné vzdálenosti od pracujícího spotřebiče.
- Aby děti nemohly přerušit cyklus sušičky, můžete použít dětskou pojistku. Vyhněte se tak změnám ve spuštěném programu.
- Nedovolte dětem, aby si sedaly do spotřebiče nebo na něj lezly.

BEZPEČNOST VÝROBKU



POŽÁR

Kvůli nebezpečí požáru nesmí být v sušičce NIKDY sušeno následující prádlo a výrobky:

- V sušičce nesušte nevyprané prádlo.
- Prádlo, která bylo znečištěno látkami, jako je kuchyňský olej, aceton, alkohol, benzín, petrolej, odstraňovač skvrn, terpentýn, vosk a odstraňovač vosku, je třeba před sušením v sušičce vyprat v horké vodě s s pracím prostředkem.
- Utěrky a rohože obsahující zbytky hořlavých čisticích prostředků nebo acetonu, plynu, petroleje, odstraňovače skvrn, terpentínu, svíčky, vosku, odstraňovače vosku nebo chemikálií.
- Prádlo se zbytky spreje na vlasy, odlakovače a podobných látek.
- Prádlo, na které byly použity průmyslové čisticí chemikálie (například chemické čištění).
- Prádlo s obsahem pěny, gumy nebo gumových částí. Patří sem pěnová guma (latexová pěna), koupací čepice, voděodolný textil, oblečení nebo polštáře s gumovou podporou nebo předměty z gumové pěny.
- Předměty s výplní a poškozené předměty (polštáře nebo bundy). Pěna uvolňující se z těchto předmětů se během sušení může vznítit.
- Provoz sušičky v prostředích, která obsahují prach z uhlí nebo mouky, může způsobit výbuch.



UPOZORNĚNÍ

Spodní prádlo, které obsahuje kovovou výztuž, se nesmí sušit v sušičce. Sušička se může poškodit, pokud se kovové výztuhy při sušení uvolní nebo zlomí.

SPRÁVNÉ POUŽITÍ



UPOZORNĚNÍ

Spotřebič nikdy nevyplňte před dokončením sušicího programu. Pokud musíte spotřebič vypnout, prádlo rychle vyjměte a rozložte je tak, aby vychladlo.



UPOZORNĚNÍ

Ujistěte se, že se do sušičky nedostanou domácí zvířata. Před použitím se podívejte dovnitř sušičky.



UPOZORNĚNÍ

V sušičce může dojít k přehřátí prádla, pokud program zastavíte nebo pokud dojde během sušení k výpadku elektrického proudu. Tato koncentrace tepla může způsobit samovznícení, proto vždy spusťte program Refresh, abyste prádlo ochladili, nebo veškeré prádlo ze sušičky vyjměte a pověste, aby vychladlo.

- Sušičku používejte pouze pro sušení v domácnosti a pro sušení tkanin, které jsou označeny jako vhodné k sušení. Všechny ostatní druhy použití jsou nevhodné a zakázané.
- Záruka bude v případě komerčního použití neplatná.
- Tento spotřebič je určen k použití pouze v domácnosti a měl by být umístěn na rovný a stabilní povrch.
- Nesedejte si na dvířka sušičky ani se o ně neopírejte. Mohlo by dojít k převrácení sušičky.
- Pro udržení teploty, která nepoškodí prádlo (např. zabránění vznícení prádla), se po zahřívání spustí proces chlazení. Poté se program ukončí. Na konci programu prádlo vždy neprodleně vyjměte.



UPOZORNĚNÍ

Nikdy nepoužívejte sušičku bez filtru na textilní vlákna nebo s poškozeným filtrem.

- Filtry na textilní vlákna musí být čišťeny **po každém použití**, jak je uvedeno v části **Čištění filtru na textilní vlákna**.
- Po mokřém čištění je třeba filtry na textilní vlákna vysušit. Vlhké filtry mohou během sušení způsobit poruchu.
- Zabraňte hromadění vláken kolem bubnu sušičky (nevztahuje se na spotřebiče, které jsou odvětrávány do exteriéru budovy).



DŮLEŽITÁ POZNÁMKA

Mezeru mezi sušičkou a podlahou nesnižujte o materiály, jako jsou koberce, dřevo či tkaniny, v opačném případě nebude zajištěna dostatečná ventilace sušičky.

- Maximální kapacita je 8 kilogramů (suchého prádla).
- Neumisťujte sušičku do místností, kde hrozí nebezpečí zamrznutí. Teploty pod bodem mrazu negativně ovlivňují výkon sušičky. Zmrzlý kondenzát na čerpadle a hadici, může způsobit poškození sušičky.

MONTÁŽ NAD PRAČKU



UPOZORNĚNÍ

Na sušičku nelze umístit pračku. Při instalaci sušičky nad pračku dodržujte následující upozornění.



UPOZORNĚNÍ

Sušičku lze umístit pouze na pračky, které mají stejnou nebo větší kapacitu.

- Aby bylo možné sušičku, která je umístěna na pračce, používat, musí se mezi oběma spotřebiči nacházet upevňovací část. Upevňovací část musí být nainstalována autorizovaným servisním pracovníkem.
- Když je sušička umístěna na pračku, celková hmotnost těchto výrobků může dosáhnout téměř 150 kilogramů (při maximální náplni). Umístěte spotřebiče na pevnou podlahu s dostatečnou nosností!

Instalační tabulka pro pračku a sušičku					
Sušička (hloubka)	Pračka				
	37-41 cm	42-45 cm	46-49 cm	50-56 cm	57-63 cm
52,5 cm	X	✓	✓	✓	✓
56 cm	X	X	✓	✓	✓
61 cm	X	X	X	✓	✓
64 cm	X	X	X	X	✓

(Podrobnější informace naleznete v části Technické specifikace)

CE prohlášení o shodě

Aby bylo možné umístit sušičku na pračku, je nutné jako zvláštní přídavné zařízení použít speciální upevňovací sadu. Pro více informací se prosím obraťte na zákaznický servis. Pokyny k montáži budou dodány společně se upevňovací sadou.

Likvidace vysloužilého výrobku

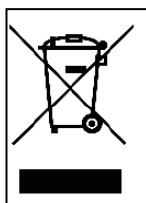

Tento výrobek vyhovuje směrnici EU WEEE (2012/19/EU). Tento výrobek je označen pro třídění, platný pro elektrický a elektronický odpad (WEEE).

Tento symbol nacházející se na spotřebiči nebo informačním štítku Vás upozorňuje na to, že vysloužilý spotřebič nesmí být zlikvidován spolu s běžným domovním odpadem. Aby nedošlo k potencionálním negativním vlivům na životní prostředí a lidské zdraví způsobeným nekontrolovanou likvidací odpadu, zlikvidujte vysloužilý spotřebič odděleně od ostatních druhů odpadu. Umožníte tak opětovné využití hmotných zdrojů a zároveň zajistíte ekologickou recyklaci vysloužilého spotřebiče.

Podrobnější informace o způsobech ekologické recyklace vysloužilého spotřebiče Vám podá prodejce nebo místní správa. Vysloužilý spotřebič nelze likvidovat spolu s jinými komerčními odpady.

KAPITOLA 3. INSTALACE

- Před kontaktováním nejbližšího autorizovaného servisu ohledně instalace sušičky se ujistěte, že elektroinstalace a přívod vody jsou vhodné pro instalaci sušičky a odpovídají údajům uvedeným v tomto návodu k obsluze. Pokud tomu tak není, obraťte se na kvalifikovaného elektrikáře a/ nebo instalátéra, který provede nezbytná opatření.
- Přípravu místa pro instalaci sušičky, elektroinstalační práce a montáž odtokového potrubí musí zajistit zákazník. Před instalací zkontrolujte, zda nedošlo k poškození sušičky. Pokud tomu tak je, sušičku neinstalujte. Poškozený spotřebič může ohrozit Vaše zdraví.
- Nainstalujte sušičku na stabilní a rovný povrch.
- Sušičku používejte v dobře větraném a bezprašném prostředí.
- Mezeru mezi sušičkou a podlahou **nesnižujte** o materiály, jako jsou koberce, dřevo nebo panely.
- **Nezakrývejte ventilační mřížky**, které se nacházejí na podstavci sušičky.
- V místnosti, kde má být nainstalována sušička, nesmějí být uzamykatelné, posuvné dveře nebo dveře s panty na opačné straně než u bubnové sušičky, které by mohly blokovat plně otevření plnicích dvířek sušičky.
- Nainstalovanou sušičku ponechte na stejném místě, kde proběhla její instalace. Při instalaci sušičky se ujistěte, že se její zadní stěna ničeho nedotýká (kohoutku, zásuvky atd.).
- Provozní teplota sušičky je v rozsahu od +5 do +35 °C. Při provozu mimo tento teplotní rozsah dojde k negativnímu ovlivnění výkonu sušičky a jejímu poškození.
- Buďte opatrní při přepravě produktu, neboť je těžký. Vždy používejte ochranné rukavice.
- Vždy instalujte sušičku ke stěně.
- Zadní stěna sušičky se musí nacházet proti zdi.
- Po umístění sušičky na stabilní povrch, použijte vodováhu, abyste zkontrolovali, zda je plně stabilní. Pokud tomu tak není, stabilizujte sušičku pomocí nastavitelných nožiček. Tento postup opakujte při každém přemístění sušičky.
- Neumísťujte sušičku na napájecí kabel.

PŘIPOJENÍ K ODPADU (S VOLITELNOU ODTOKOVOU HADICÍ)

U výrobků vybavených kondenzační jednotkou se voda během cyklu sušení hromadí v zásobníku na vodu. Nahromaděnou vodu musíte vypustit po každém cyklu sušení.

Namísto pravidelného vylévání vody ze zásobníku můžete vodu vypustit přímo do odtoku přes odtokovou hadici, která se dodává se spotřebičem. Připojení odtokové hadice.

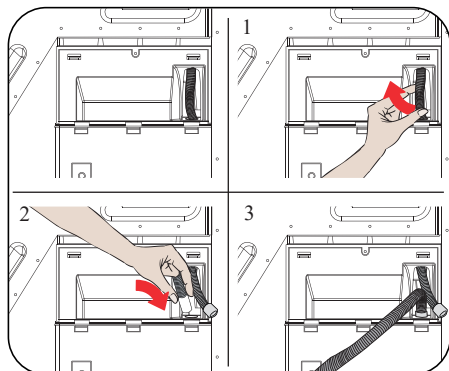

1. Vytáhněte a vyjměte konec hadice ze zadní části sušičky. K odstranění hadice nepoužívejte žádné nástroje.
2. Připojte jeden konec odtokové hadice dodávané se sušičkou do přípojného bodu, ze kterého jste v předchozím kroku vyjmuli hadici.
3. Připojte druhý konec odtokové hadice přímo do odpadu nebo do umyvadla.



UPOZORNĚNÍ

Hadice musí být připojena tak, aby se nemohla uvolnit. Pokud se hadice během vypouštění vody odpojí, může dojít k vytopení domu.



DŮLEŽITÁ POZNÁMKA

Odtokovou hadici připojte do výšky maximálně 80 cm.



DŮLEŽITÁ POZNÁMKA

Ujistěte se, že odtoková hadice není ohnutá ani vklíněná mezi odtokem a spotřebičem.

NASTAVENÍ NOŽEK

- Aby sušička pracovala s menším hlukem a vibracemi, musí být stabilní a vyvážená pomocí nastavitelných nožiček. Upravte nožky, abyste zajistili vyváženost produktu.
- Otáčejte nožky doleva nebo doprava, dokud se sušička nebude ve vodorovné poloze.



DŮLEŽITÁ POZNÁMKA

Nikdy nastavitelné nožky neodstraňujte.

ELEKTRICKÉ ZAPOJENÍ



UPOZORNĚNÍ

Existuje riziko úrazu elektrickým proudem.

- Vaše sušička je nastavena na 220 - 240 V a 50 Hz.
- Napájecí kabel sušičky je vybaven speciálním konektorem. Tento konektor musí být připojen k uzemněné zásuvce chráněné pojistkou 16 A, jak je uvedeno na výrobním štítku. Pojistka pro zkratovou ochranu elektrického vedení, kde je připojena zásuvka, musí být také 16 A. Pokud takovou zásuvku nebo pojistku nemáte, obraťte se na kvalifikovaného elektrikáře.
- Naše společnost nenese odpovědnost za škody způsobené připojením spotřebiče k zásuvce bez zemnění.



DŮLEŽITÁ POZNÁMKA

Provoz při nízkém napětí zkrátí životnost a sníží výkon Vašeho spotřebiče.

MONTÁŽ POD LINKU

- Mezi bočními a zadními stěnami výrobku nechte alespoň 3 cm prostoru. To platí i pro horní stěnu, pokud hodláte spotřebič instalovat pod linku.
- Montáž / demontáž v případě instalace pod linku musí být provedena autorizovaným servisním technikem.

KAPITOLA 4. PŘEHLED

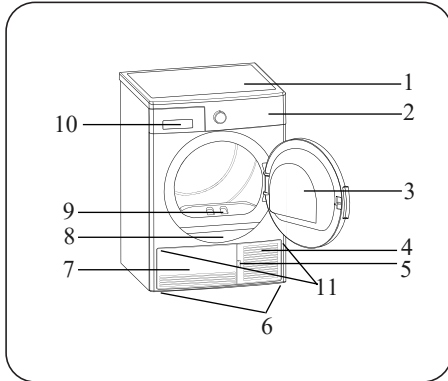













1. Horní zásobník
2. Ovládací panel
3. Dvířka
4. Otvor pro podstavec
5. Podstavec
6. Nastavitelné nožky
7. Kryt podstavce
8. Výrobní štítek
9. Filtř na textilní vlákna
10. Kryt zásuvky
11. Ventilační mřížky

KAPITOLA 5. PŘÍPRAVA PRÁDLA

TŘÍDĚNÍ PRÁDLA PRO SUŠENÍ

Vždy dodržujte pokyny uvedené na etiketách oděvu. Sušte pouze prádlo s etiketou informující o tom, že prádlo je vhodné pro sušení v sušičce.

- Nepřekračujte maximální povolenou náplň sušičky a nesušte v sušičce prádlo, které není uvedeno v části Kapacita sušičky.

			
Vhodné pro sušení v sušičce	Není třeba žehlit	Šetrné/jemné sušení	Není vhodné pro sušení v sušičce
			
Nesušit	Chemicky nečistit	Při jakékoliv teplotě	Při vysokých teplotách
			
Při středních teplotách	Při nízkých teplotách	Bez ohřívání	Sušit zavěšené

 Sušit rozložené	 Sušit mokré zavěšené	 Sušit rozložené ve stínu	 Vhodné pro chemické čištění
--	---	---	--

Nesušte tenké, vícevrstvé nebo silné tkaniny dohromady, protože schnou při různých stupních. Z tohoto důvodu společně sušte má, která obsahuje stejnou strukturu a stejný typ tkaniny. Takto dosáhnete rovnoměrného sušení. Pokud máte dojem, že je prádlo stále vlhké, můžete si zvolit časový program pro další sušení.

Sušte prosím velké věci (jako peřiny) a malé zvlášť, abyste neměli prádlo vlhké.



DŮLEŽITÁ POZNÁMKA

Vlněné, hedvábné oděvy, jemné a hodnotné látky, vzduchotěsné látky a tylové závěsy nejsou vhodné pro sušení v sušičce.

PŘÍPRAVA PRÁDLA PRO SUŠENÍ



POŽÁR

Nebezpečí výbuchu a požáru!

Vyjměte z kapes všechny předměty, jako jsou zapalovače a zápalky.



UPOZORNĚNÍ

Buben sušičky a tkaniny se mohou poškodit.

- Prádlo po praní může být vzájemně zamotané. Oddělte jednotlivé kusy prádla před jejich vložením do sušičky.
- Vyjměte všechny předměty z kapes a proveďte následující:
- Zavažte k sobě textilní pásky, šňůry od zástěr a podobně, nebo použijte ochranný sáček na prádlo.
- Zapněte zipy, spony a spojovací prvky i, a knoflíky u povlečení.
- Chcete-li dosáhnout co nejlepšího výsledku sušení, třídte prádlo podle typu látky a programu sušení.
- Odstraňte spony a ostatní kovové části oděvu.
- Tkaniny, jako jsou trička a pletené oděvy, **se obvykle při prvním sušení srazí**. Používejte ochranný program.
- **Nepřesuňte syntetické materiály. V opačném případě bude prádlo pomačkané.**
- Při praní prádla, které chcete usušit v sušičce, upravte množství aviváže podle údajů výrobce pračky.

KAPACITA SUŠIČKY

Postupujte podle pokynů v části „Tabulka programů a spotřeby“. (**Tabulka programů a spotřeby**). Nevkládejte do sušičky více prádla, než je hodnota kapacity uvedená v tabulce.



Prádlo	Hmotnost suchého prádla (g)
Ložní povlečení (dvojitě)	725
Povlečení polštáře	240
Osušky	700
Ručníky	225
Košile	190
Bavlněné košile	200
Džíny	650
Plátěné kalhoty	400
Trička	120



DŮLEŽITÁ POZNÁMKA

Nedoporučuje se vkládat do sušičky prádlo přesahující hodnotu uvedenou na obrázku. Pokud je spotřebič přetížen, výkon sušení se sníží. Kromě toho může dojít k poškození sušičky a prádla.

KAPITOLA 6. POUŽITÍ SUŠIČKY

OVLÁDACÍ PANEL

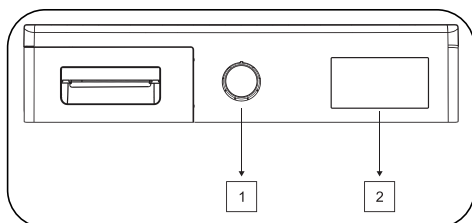

1. Knoflík pro výběr programu
2. Elektronický indikátor a další funkce

Knoflík pro výběr programu

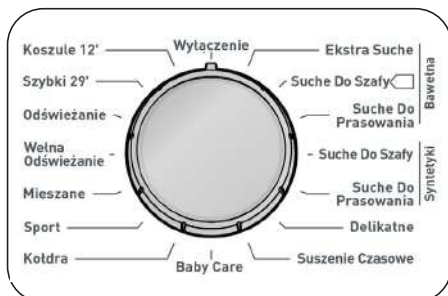

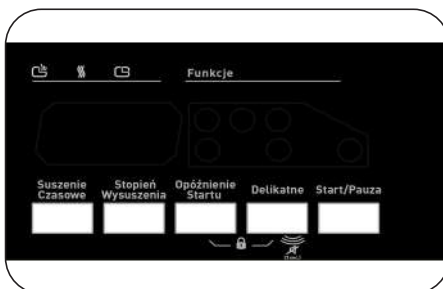

Elektronický indikátor a další funkce



Pomocí knoflíku pro výběr programu vyberte požadovaný program sušení.

Symbyly na obrazovce

Indikátor upozornění na plnou nádržku na vodu	
Indikátor upozornění na čištění filtru na textilní vlákna	
Indikátor upozornění na čištění kondenzátoru	

TABULKA PROGRAMŮ A SPOTŘEBY

Stisknutím tlačítka Start/Pauza spustíte program. Kontrolka Start/Pauza indikuje, že byl program spuštěn. Zároveň se rozsvítí kontrolka sušení.

Program	Zátěž (kg)	Rychlost otáček v sušičce	Přibližné množství zbývající vlhkosti	Časované sušení (minuty)
Bavlna extra suchá	8	1000	60%	139
Bavlna do skříně	8	1000	60%	134
Bavlna na žehlení	8	1000	60%	111
Syntetika do skříně	4	800	40%	50
Syntetika na žehlení	4	800	40%	36
Jemné	2	600	50%	37
Časované sušení	-	-	-	-
Dětské	3	1000	60%	62
Přikrývek	2.5	800	60%	148
Sport	4	800	40%	54
Mix	4	1000	60%	75
Osvěžení vlny	-	-	-	5
Osvěžení	-	-	-	10
Express 29 min	2	1200	50%	29
Košile 12 min	0.5	1200	50%	12

Hodnoty spotřeby energie				
Program	Zátěž (kg)	Rychlost otáček v pračce	Přibližné množství zbývající vlhkosti	Hodnoty spotřeby energie (kWh)
Bavlna do skříně	8	1000	60%	4.68
Bavlna na žehlení	8	1000	60%	4.1
Syntetika do skříně	4	800	40%	1.67
Spotřeba energie v režimu „vypnuto“ P ₀ (W)				0.5
Spotřeba energie v režimu „zapnuto“ P ₁ (W)				1.0



Program „Bavlna do skříně“ používaný při plném a částečném zatížení je standardní sušiči program, pro který platí příslušné informace na etiketě a informačním listu. Tento program je energeticky nejúčinnější pro sušení normálního vlhkého bavlněného prádla.

*Standardní program energetického štítku (EN 61121: 2013)

Všechny hodnoty v tabulce byly stanoveny v souladu s normou EN 61121: 2013. Hodnoty spotřeby se mohou lišit od hodnot v tabulce v závislosti na typu tkaniny, způsobu ždímání, okolních podmínkách a změnách v napětí.

Doplňkové funkce

Tabulka shrnující možnosti, které lze vybrat v programech, je uvedena níže.

Možnost	Popis
Úroveň sušení	Vlhkost získaná po sušení může být zvýšena o 3 úrovně. Tímto způsobem lze vybrat požadovanou úroveň suchosti. Úrovně, které lze zvolit: 1, 2, 3. Po výběru se rozsvítí kontrolka příslušné úrovně sušení.
Jemné sušení	Jemné tkaniny se suší delší dobu při nízké teplotě.
Odložený start	Dobu spuštění programu můžete posunout o 1 až 23 hodin. Požadovaný čas odložení můžete aktivovat stisknutím tlačítka Start/Pauza. Po uplynutí nastaveného času se zvolený program automaticky spustí. Během doby odložení lze volby kompatibilní s programem aktivovat/deaktivovat. Opakovaným stisknutím tlačítka Odložit start lze změnit čas odloženého startu.
Zrušení zvukového upozornění	Sušička vydá zvukovou výstrahu při otočení knoflíku pro výběr programu, stisknutím tlačítka a na konci programu. Pro zrušení zvukového upozornění stiskněte a podržte tlačítko „Jemné“ po dobu 3 sekund. Po stisknutí tlačítka uslyšíte zvukové upozornění potvrzující, že je tato volba zrušena.
Časované sušení	Pokud je knoflík v poloze programu Časované sušení, volba může být zvolena stisknutím tlačítka Časované sušení a program se spustí stisknutím tlačítka Start/Pauza. Podržením tlačítka Časované sušení změníte dobu.

Možnost	Popis
Dětská pojistka	<p>Spotřebič je vybaven dětskou pojistkou zabraňující změně v programu v případě stisknutí tlačítek během programu. Dětskou pojistku aktivujete, stisknete-li zároveň tlačítka „Odložený start“ a „Jemné“ a 3 sekundy je podržíte. Bude-li dětská pojistka aktivována, budou všechna tlačítka deaktivována. Po ukončení běhu programu nedochází k automatické deaktivaci dětské pojistky. Chcete-li dětskou pojistku po ukončení programu deaktivovat, nastavte knoflík pro výběr programu na pozici „Vypnuto“. Následně nastavte knoflík pro výběr programu do první pozice. Dětská pojistka je stále aktivní. Chcete-li dětskou pojistku deaktivovat, zároveň stiskněte tlačítka „Odložený start“ a „Jemné“ a 3 sekundy je podržte. Při aktivaci/deaktivaci dětské pojistky se na displeji na 2 sekundy zobrazí „CL“ a následně se vypne a zazní zvuková výstraha.</p> <p>Upozornění: je-li spotřebič spuštěn nebo je aktivní dětská pojistka a otočíte-li knoflíkem pro výběr programu, uslyšíte zvukovou výstrahu a na displeji se na 2 sekundy zobrazí „CL“ a poté zmizí. Otočíte-li knoflíkem pro výběr programu, zazní zvuková výstraha. I když nastavíte knoflík pro výběr programu na jiný program, předchozí program poběží dál. Chcete-li vybrat nový program, musíte dětskou pojistku deaktivovat a potom nastavit knoflík pro výběr programu.</p>

Spuštění programu

Kontrolka Start/Pauza bude blikat během volby programu. Stisknutím tlačítka Start/Pause program spustíte. Kontrolka Start/Pauza indikuje spuštění programu. Po spuštění programu se tato kontrolka rozsvítí.

Program	Popis
Bavlna extra suchá	Tento program suší silné a vícevrstvé tkaniny, jako jsou například bavlněné ručníky, povlečení, polštáře, župany, při vysoké teplotě, která Vám umožní umístit je do skříně.
Bavlna do skříně	Tento program suší bavlněná pyžama, spodní prádlo, ubrusy atd. a umožní Vám je poté umístit do skříně.
Bavlna na žehlení	Tento program suší bavlněná prádla a připravuje ho na žehlení. Prádlo vyjmuté ze sušičky bude vlhké.
Syntetika do skříně	Tento program suší syntetické materiály, jako jsou košile, trička, blůzy, při nižší teplotě v porovnání s programem na bavlnu a umožní Vám prádlo poté umístit do skříně.
Syntetika na žehlení	Tento program suší syntetické materiály, jako jsou košile, trička, halenky, při nižší teplotě než program na bavlnu a připravuje prádlo na žehlení. Prádlo vyjmuté ze sušičky bude vlhké.
Jemné	Tento program suší tenké prádlo jako košile, halenky a hedvábné oděvy při nízké teplotě, aby bylo připraveno k okamžitému nošení.
Časované sušení	Chcete-li dosáhnout požadované úrovně sušení při nízké teplotě, můžete použít časové programy od 10 do 180 min. Bez ohledu na úroveň sušení se program zastaví v požadovaném čase.
Dětské	Tento program suší jemné dětské oblečení při nízké teplotě, aby bylo připraveno k okamžitému nošení.
Přikrývky	Tento program slouží k sušení přikrývek.
Sport	Program Sport se používá pro syntetické sportovní prádlo, jako jsou šortky, trička. Suší prádlo při nízké teplotě.
Mix	Tento program suší smíšené oděvy bavlněné a syntetické, které se nezabarví, aby byly připravené k okamžitému nošení.
Obnovení vlny	Obnovení vlny odstraňuje z vlněných textilií přebytečnou vodu po praní použitím nízkých teplot a jemných pohybů bubnu.
Osvěžení	Tento program poskytuje ventilaci po dobu 10 minut bez použití tepla, která osvěží Vaše oblečení.
Express 29 min	2 kg bavlněných košilí, která byla v pračce prány vysokou rychlostí, budou suché za 29 minut.
Košile 12 min	2 až 3 košile budou připraveny k žehlení za 12 minut.



DŮLEŽITÁ POZNÁMKA

Během programu neotevírejte plnicí dvířka. Pokud musíte dvířka otevřít, nenechávejte je otevřená příliš dlouho.

Úsporný režim

Pokud po dobu 15 minut v průběhu výběru programu nestisknete žádné tlačítko, sušička se přepne do úsporného režimu se sníženou spotřebou energie. V průběhu trvání úsporného režimu bude blikat „- -“, což znamená, že bude zapnutá po dobu 0,5 sekundy a vypnutá po dobu 3 sekund. Kontrolka „- -“ bude v energeticky úsporném režimu svítit slaběji. Chceteli vybrat program a spustit jej, musíte spotřebič vypnout a zase zapnout.

Průběh programu

Během programu

Pokud otevřete dvířka, když je program spuštěn, sušička se přepne do pohotovostního režimu. Po zavření dvířek stiskněte tlačítko Start/Pauza a pokračujte v programu. Během programu neotevírejte plnicí dvířka. Pokud musíte dvířka otevřít, nenechávejte je otevřená příliš dlouho.

Konec programu

Po skončení programu se rozsvítí varovné kontrolky Start/Pauza, hladina nádržky na vodu, čištění filtru a čištění kondenzátoru. Navíc na konci programu zazní zvukové upozornění. Prádlo můžete vyjmout, aby byla sušička připravena na novou várku.



DŮLEŽITÁ POZNÁMKA

Po každém programu vyčistěte filtr. Po každém programu vyprázdněte nádržku na vodu.



DŮLEŽITÁ POZNÁMKA

Pokud po ukončení programu prádlo nevyjmete, automaticky se aktivuje 1 hodina fáze Anti Crease. Tento program rotuje buben v pravidelných intervalech, aby se předešlo zmačkání prádla.

INFORMACE O OSVĚTLENÍ V BUBNU

- Tento spotřebič je vybaven LED osvětlením, které se nachází v bubnu. LED dioda se rozsvítí automaticky, jakmile otevřete dvířka. Po chvíli automaticky zhasne.
- Uživatel nemůže samostatně nastavovat rozsvícení nebo zhasínání osvětlení.
- Nepokoušejte se samostatně vyměnit nebo upravit osvětlení.

PROGRAMY	MOŽNOSTI					
	Odložený start	Zrušení zvukového upozornění	Dětská pojistka	Jemné sušení	Časované sušení	Úroveň sušení
Bavlna extra suchá	✓	✓	✓	✓	X	✓
Bavlna do skříně	✓	✓	✓	✓	X	✓
Bavlna na žehlení	✓	✓	✓	✓	X	✓
Syntetika do skříně	✓	✓	✓	✓	X	✓
Syntetika na žehlení	✓	✓	✓	✓	X	✓
Jemné	✓	✓	✓	✓ (výchozí)	X	X
Časované sušení	✓	✓	✓	X	✓	X
Dětské	✓	✓	✓	✓	X	✓
Přikrývky	✓	✓	✓	✓ (výchozí)	X	X
Sport	✓	✓	✓	✓	X	✓
Mix	✓	✓	✓	✓	X	✓
Osvěžení vlny	✓	✓	✓	X	X	X
Osvěžení	✓	✓	✓	X	X	X
Expres 29 min	✓	✓	✓	X	X	X
Košile 12 min	✓	✓	✓	X	X	X
X	Brak možnosti vyboru					
✓	Wybór					



UPOZORNĚNÍ

Možnosti “Jemné sušení” a “Úroveň sušení” nelze vybrat současně v žádném programu.

KAPITOLA 7. ÚDRŽBA A ČIŠTĚNÍ



DŮLEŽITÁ POZNÁMKA

Nepoužívejte průmyslové chemikálie k čištění sušičky. Nepoužívejte sušičku, která byla vyčištěna průmyslovými chemikáliemi.

ČIŠTĚNÍ FILTRU NA TEXTILNÍ VLÁKNA



DŮLEŽITÁ POZNÁMKA

PO KAŽDÉM PROGRAMU NEZAPOMEŇTE VYČISTIT FILTR.

Pro vyčištění filtru na textilní vlákna:

1. Otevřete plnicí dvířka.
2. Tahem vyjměte filtr na textilní vlákna.
3. Pomocí rukou nebo měkkého hadříku filtr očistěte od vláken.
4. Vložte filtr zpět na místo a zavřete dvířka.

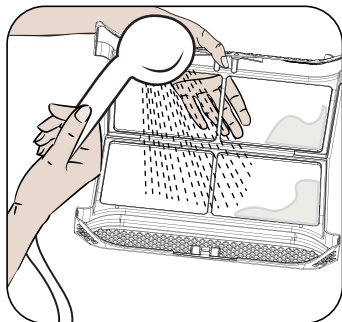
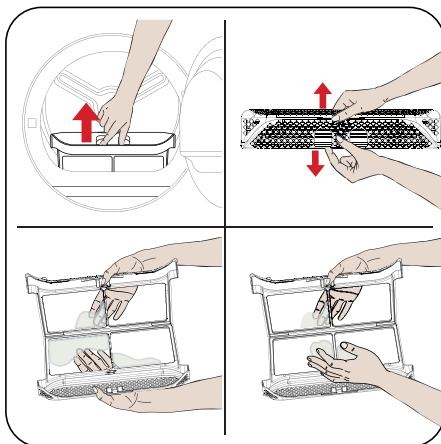

Po použití sušičky po určitou dobu, pokud narazíte na vrstvu, která způsobí překážku na povrchu filtru, vyčistěte filtr teplou vodou. Filtr důkladně osušte a znovu namontujte.

VYPOUŠTĚNÍ NÁDRŽKY NA VODU

1. Vytáhněte kryt zásuvky a opatrně vyjměte nádržku.
2. Vylijte z nádržky nahromaděnou vodu.
3. Pokud jsou na krytu nádržky nahromaděna vlákna, vyčistěte jej vodou.
4. Vraťte zásobník na vodu zpět na místo.



DŮLEŽITÁ POZNÁMKA

Nikdy nevyjměte nádržku na vodu, pokud je program spuštěn. Voda nahromaděná v nádržce není vhodná pro lidskou spotřebu.



DŮLEŽITÁ POZNÁMKA

PO KAŽDÉM PROGRAMU NEZAPOMĚŇTE NÁDRŽKU NA VODU VYČISTIT.

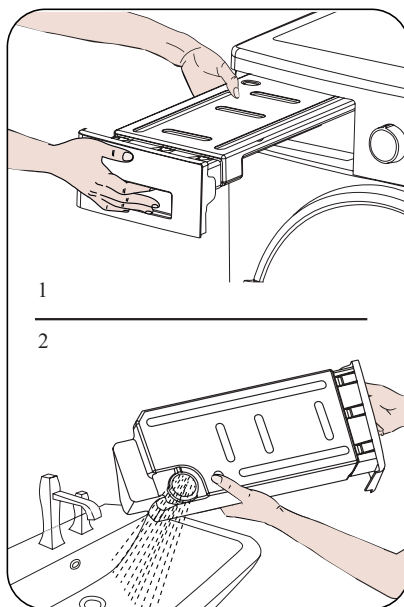

ČIŠTĚNÍ VÝPARNÍKU



DŮLEŽITÁ POZNÁMKA

Pokud vidíte varování „Čištění kondenzátoru“, vyčistěte kondenzátor.



DŮLEŽITÁ POZNÁMKA

I KDYŽ KONTROLKA „UPOZORNĚNÍ NA NUTNOST ČIŠTĚNÍ KONDENZÁTORU“ NESVÍTÍ: ČIŠTĚTE KONDENZÁTOR PO KAŽDÝCH 30 PROCESECH SUŠENÍ NEBO JEDNOU ZA MĚSÍC.

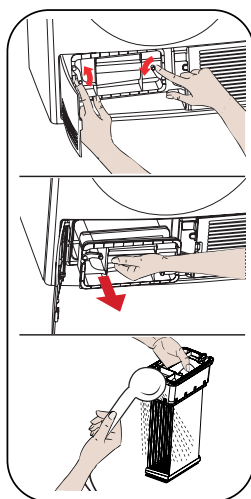

Pokud je proces sušení dokončen, otevřete plnicí dvířka a počkejte, až spotřebič vychladne.

1. Otevřete podstavec a uvolněte 2 zámky krytu kondenzátoru.
2. Uchopte kondenzátor za plastovou část a vytáhněte jej.
3. Očistěte jej sprchovou hlavici a počkejte, až uschne.
4. Zcela zasuňte kondenzátor do přihrádky a zajistěte oba zámky.
5. Zavřete kryt podstavce.

ČIŠTĚNÍ SNÍMAČE VLHKOSTI

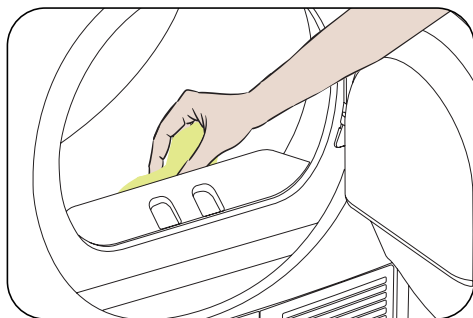

Uvnitř spotřebiče se nacházejí čidla vlhkosti, která zjišťují, zda je prádlo suché nebo ne.

Postup vyčištění snímačů

:

1. Otevřete plnicí dvířka.
2. Pokud je spotřebič v důsledku sušení stále horký, počkejte, až vychladne.
3. Pomocí měkké utěrky namočené v octě otřete kovové povrchy snímače a vysušte je.



DŮLEŽITÁ POZNÁMKA

ČIŠTĚTE KOVOVÉ POVRCHY SNÍMAČE ČTYŘIKRÁT ROČNĚ.



DŮLEŽITÁ POZNÁMKA

K čištění kovových povrchů snímače nepoužívejte kovové nástroje.



VAROVÁNÍ

K čištění snímačů nepoužívejte čisticí prostředky ani jiné výrobky z důvodu rizika požáru nebo výbuchu.

ČIŠTĚNÍ VNITŘNÍHO POVRCHU PLNICÍCH DVÍŘEK



DŮLEŽITÁ POZNÁMKA

PO KAŽDÉM SUŠENÍ NEZAPOMEŇTE VYČISTIT VNITŘNÍ POVRCH PLNICÍCH DVÍŘEK.

Otevřete plnicí dvířka sušičky a vyčistěte všechny vnitřní plochy a těsnění měkkým navlhčeným hadříkem.

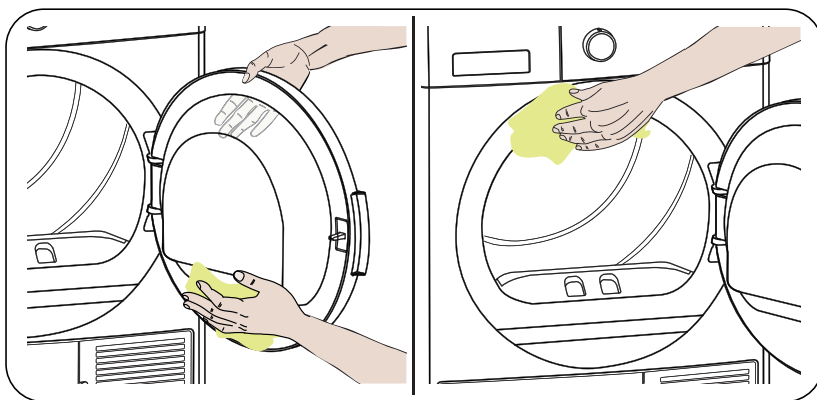

KAPITOLA 8. TECHNICKÉ SPECIFIKACE

Značka	KERNAU
Model	KFD 812.1 W
Výška	Min: 845 mm / Max: 855 mm*
Šířka	596 mm
Hloubka	563 mm
Kapacita (max.)	8 kg**
Čistá hmotnost (s plastovými dvířky)	35,2 kg
Čistá hmotnost (se skleněnými dvířky)	37,5 kg
Napětí	220-240 V
Příkon	2700 W

*Min. výška: Výška s nastavitelnými nožičkami není k dispozici. Max. výška: Výška s nastavitelnými nožičkami prodlouženými na maximum.

**Hmotnost suchého prádla před vypráním.



DŮLEŽITÁ POZNÁMKA

Z důvodu zlepšení provozních vlastností sušičky mohou být technické specifikace změněny bez předchozího upozornění.



DŮLEŽITÁ POZNÁMKA

Uvedené hodnoty byly získány v laboratorním prostředí podle příslušných norem. Tyto hodnoty se mohou měnit v závislosti na podmínkách prostředí a použití sušičky.

KAPITOLA 9. ŘEŠENÍ PROBLÉMŮ

Sušička je vybavena systémy, které během sušení nepřetržitě provádějí kontroly, aby přijaly potřebná opatření a varovaly Vás v případě jakékoliv poruchy.



VAROVÁNÍ

Pokud problém přetrvává i po aplikování kroků uvedených v této části, obraťte se na svého prodejce nebo autorizovaný servis. Nikdy se nepokoušejte nefunkční výrobek opravit.

PROBLEM	PŘÍČINA	ŘEŠENÍ
Proces sušení trvá příliš dlouho.	Může být zanesený povrch filtru na vlákna.	Omyjte filtr vlažnou vodou.
	Kondenzátor je možná ucpaný.	Kondenzátor vyčistěte.
	Možná jsou uzavřeny ventilační mřížky v přední části spotřebiče.	Otevřete dveře/okno, aby se příliš nezvyšovala teplota v místnosti.
	Na čidlo vlhkosti se mohla vytvořit vrstva vodního kamene.	Očistěte čidlo vlhkosti.
	Sušička může být přetížená množstvím prádla.	Sušičku nepřetěžujte.
	Je možné, že prádlo není dostatečně vyždímáno.	Na pračce zvolte vyšší rychlost ždímání.
Prádlo je na konci procesu sušení vlhké.	 Horké prádlo vyjímáné ze sušičky po ukončení procesu sušení je povětšinou vlhké.	
	Je možné, že používaný program není pro daný typ prádla vhodný.	Zkontrolujte štítky na prádle, vyberte vhodný program pro daný typ prádla a použijte časové programy.
	Může být zanesený povrch filtru na vlákna.	Omyjte filtr vlažnou vodou.
	Kondenzátor je možná ucpaný.	Kondenzátor vyčistěte.
	Sušička může být přetížená množstvím prádla.	Sušičku nepřetěžujte.
	Je možné, že prádlo není dostatečně vyždímáno.	Na pračce zvolte vyšší rychlost ždímání.
Sušičku nelze otevřít nebo nelze spustit program. Po seřízení se sušičku nepodařilo aktivovat.	Je možné, že sušička není zapojená do sítě.	Zkontrolujte, zda je zástrčka dobře zasunutá do zásuvky.
	Možná jsou otevřená dvířka pro vkládání prádla.	Zkontrolujte, zda jsou dobře zavřená dvířka pro vkládání prádla.
	Je možné, že jste nenastavili program nebo nestiskli tlačítko Start/Pauza.	Zkontrolujte, že jste nastavili program a že sušička není přepnutá do nouzového režimu (Pauza).
	Možná byla aktivována dětská pojistka.	Deaktivujte dětskou pojistku.

Program byl přerušen bez zjevného důvodu.	Možná nejsou dvířka pro vkládání prádla řádně zavřená.	Zkontrolujte, zda jsou dobře zavřená dvířka pro vkládání prádla.
	Je možné, že došlo k přerušení napájení.	Stisknutím tlačítka Start/Pauza spustíte program.
	Pravděpodobně je plná nádržka na vodu.	Vylijte nádržku na vodu.
Prádlo se srazilo, zplstnatělo nebo poškodilo.	Je možné, že používaný program není pro daný typ prádla vhodný.	Zkontrolujte štítky na prádle, vyberte vhodný program pro daný typ prádla.
Z dvířek pro vkládání prádla vytéká voda.	Možná se na vnitřním povrchu dvířek pro vkládání prádla a na těsnění nahromadila vlákna.	Vyčistěte vnitřní povrch dvířek pro vkládání prádla a povrch těsnění pro vkládání prádla.
Dvířka pro vkládání prádla se sama otevírají.	Možná nejsou dvířka pro vkládání prádla řádně zavřená.	Zatlačte na dvířka pro vkládání prádla, aby se zavřela se slyšitelným zacvaknutím.
Svítil/bliká varovný symbol nádržky na vodu.	Pravděpodobně je plná nádržka na vodu.	Vylijte nádržku na vodu.
	Je možné, že je ohnutá vypouštěcí hadice.	Je-li spotřebič připojen přímo k odtoku vody, zkontrolujte odpadní hadici.
Svítil varovný symbol upozorňující na nutnost vyčistit kondenzátor.	Kondenzátor je možná znečištěný.	Kondenzátor vyčistěte.
Svítil varovný symbol upozorňující na nutnost vyčistit filtr.	Možná je zanesený filtr na vlákna.	Očistěte filtr.
	Sedlo filtru může být ucpané vlákny.	Očistěte sedlo filtru.
	Na povrchu filtru se vytvořila vrstva vláken, která způsobuje zanesení.	Omyjte filtr vlažnou vodou.
Bliká varovný symbol upozorňující na nutnost vyčistit filtr a výměník tepla.	Sedlo filtru může být ucpané vlákny.	Očistěte sedlo filtru.
	Na povrchu filtru se vytvořila vrstva vláken, která způsobuje zanesení.	Omyjte filtr vlažnou vodou.
	Kondenzátor možná není vložen na své místo.	Kondenzátor vyměňte.
Program nelze spustit a bliká varovná kontrolka filtru.	Kondenzátor a filtr možná nejsou vloženy na své místo.	Kondenzátor a filtr vyměňte.
	Varovné kontrolky kondenzátoru a filtru blikají, přestože je kondenzátor i filtr vložen.	Obraťte se na servisní službu.

KAPITOLA 10. AUTOMATICKÁ UPOZORNĚNÍ NA ZÁVADU

Vaše bubnová sušička je vybavena vestaveným systémem detekce poruch, které jsou indikovány kombinací blikajících provozních kontrolek. Nejčastější chybové kódy jsou uvedeny níže.

Chybový kód	Řešení
E03 / 	Vyprázdněte nádržku na vodu. Pokud problém přetrvává, kontaktujte nejbližšího autorizovaného servisního zástupce.
E04	Kontaktujte nejbližšího autorizovaného servisního zástupce.
E05	Kontaktujte nejbližšího autorizovaného servisního zástupce.
E06	Kontaktujte nejbližšího autorizovaného servisního zástupce.
E08	V elektrické síti může dojít ke kolísání napětí. V takovém případě počkejte, dokud se hodnota napětí nevrátí do pracovního rozsahu.

KAPITOLA 11. OCHRANA ŽIVOTNÍHO PROSTŘEDÍ INFORMACE O BALENÍ

INFORMACE O BALENÍ

Obal tohoto spotřebiče je vyroben z recyklovatelných materiálů. Nelikvidujte obaly spolu s domovním nebo jiným odpadem. Odevzdejte je v příslušné sběrně definované místním úřadem.

LIKVIDACE OPOTŘEBOVANÝCH ZAŘÍZENÍ

Toto zařízení bylo navrženo a vyrobeno z vysoce jakostních materiálů a komponent, které jsou vhodné k opakovanému využití.

Symbol přeškrtnuté popelnice umístěný na výrobku (obr. A) znamená, že výrobek musí být před odevzdáním do sběrný roztríděn v souladu s ustanoveními Směrnice Evropského parlamentu a Rady 2012/19/EU. Pokud je na výrobku umístěn symbol přeškrtnuté popelnice (obr. B), znamená to, že výrobek obsahuje baterie, které musí být před odevzdáním do sběrný vyjmuty v souladu s ustanovením Směrnice Evropského parlamentu a Rady 2006/66/ES. Taková značka informuje, že elektrická a elektronická zařízení i baterie (pokud jsou použity) nemohou být po použití zlikvidovány společně s jinými odpady pocházejícími z domácností.

Uživatel je povinen předat spotřebované zařízení a baterie (pokud jsou použity) do sběrem použitého elektrického a elektronického odpadu a baterií (pokud se vyskytují). Sběrný takových odpadů, včetně sběren opotřebovaného zařízení, provozovatelé zpracujících provozů, distributori (obchody), provozovatelé sběren tříděných komunálních odpadů (obecní jednotky) a jiné jednotky stanovené v zákonech tvoří příslušný systém umožňující odevzdání takového zařízení.

Správná likvidace spotřebovaného zařízení a baterií (v případě použití) zabrání škodlivému působení na zdraví a životní prostředí vlivem obsahu nebezpečných látek a nesprávného skladování a zpracování takového spotřebiče. Domácnosti hrají důležitou roli při přispívání k opětovnému použití a využití, včetně recyklace spotřebovaného zařízení a v této fázi se formují základy, které mají vliv na zachování spolčených hodnot, jakým je čisté životní prostředí. Domácnosti jsou také jedním z větších uživatelů drobného zařízení a rozumné zacházení s nimi má v této fázi vliv na získávání druhotných surovin.

V případě nevhodné likvidace tohoto zařízení mohou být uloženy pokuty v souladu s lokální legislativou. Pokud má zařízení zámek, je nutné ho pro zachování bezpečnosti všech osob, které mohou mít kontakt se zařízením, demontovat.

Některé ledničky a mrazničky mají izolační materiál a chladicí médium z CFC. Proto je nutné zachovat zvláštní opatrnost, aby nedošlo ke znečištění životního prostředí, když budete svou starou ledničku likvidovat.



obr. A



obr. B

KAPITOLA 12. POPIS ENERGETICKÉHO ŠTÍTKU A ÚSPORA ENERGIE

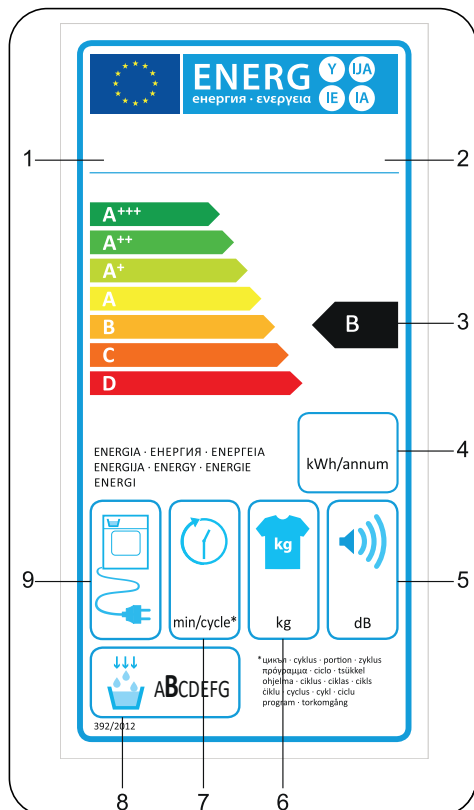

ENERGETICKÉ OZNAČENÍ

1. Ochranná známka
2. Model
3. Energetická třída
4. Roční spotřeba energie
5. Hluk během sušení
6. Kapacita suchého prádla
7. Trvání cyklu Bavlna do skříně
8. Třída účinnosti kondenzace
9. Technologie spotřebiče

ENERGETICKÁ ÚČINNOST

- Sušičku byste měli používat na plný výkon, ujistěte se však, že není přetížená.
- Při praní prádla by měla být rychlost ždímání co nejvyšší. Tím zkrátíte dobu potřebnou k usušení prádla a snížíte spotřebu energie.
- Ujistěte se, že jsou stejné druhy prádla sušeny společně.
- Při výběru programu postupujte podle doporučení v návodu k obsluze.
- Pro cirkulaci vzduchu ponechte vhodnou mezeru na přední a zadní straně sušičky. Nezakrývejte mřížky na přední straně spotřebiče.
- Pokud to není nutné, neotvírejte dvířka sušičky při sušení. Pokud musíte dvířka otevřít, nenechávejte je otevřená příliš dlouho.
- Během procesu sušení nepřidávejte do sušičky nové (mokrě) prádlo.
- Chlupy a vlákna oddělující se od prádla a vznášející se ve vzduchu se shromažďují pomocí filtrů „Filtry na textilní vlákna“. Ujistěte se, že jsou filtry před a po každém použití vyčištěny.
- U modelů s kondenzátorem se ujistěte, že je kondenzátor vyčištěn alespoň jednou za měsíc nebo po každých 30 použití.
- Během sušení musí být prostředí, ve kterém je sušička nainstalovaná dobře větrané.

INFORMAČNÍ LIST PRODUKTU	
V souladu s Nařízením komise v přenesené pravomoci (EU) č. 392/2012	
Název dodavatele nebo ochranná známka	KERNAU
Název modelu	KFD 812.1 W
Jmenovitá kapacita (kg)	8
Typ sušičky	Kondenzátor
Třída energetické účinnosti ⁽¹⁾	B
Roční spotřeba energie (kWh) ⁽²⁾	561
Automatická/Neautomatická	Automatická
Spotřeba energie standardního programu pro bavlnu při plném zatížení (kWh)	4.68
Spotřeba energie standardního programu pro bavlnu při částečném zatížení (kWh)	2.56
Spotřeba ve vypnutém režimu pro standardní program pro bavlnu při plném zatížení P_o (W)	0.5
Spotřeba v zapnutém režimu pro standardní program pro bavlnu při plném zatížení P_L (W)	1/0
Doba trvání v režimu zapnuto (min)	není k dispozici
Standardní program pro bavlnu ⁽³⁾	
Doba standardního programu pro bavlnu při plném zatížení, $T_{\text{sušení}}$ (min.)	134
Doba standardního programu bavlny při částečném zatížení, $T_{\text{sušení}1/2}$ (min.)	77
Doba standardního programu bavlny při plném a částečném zatížení (T_t)	101
Třída účinnosti kondenzace ⁽⁴⁾	B
Průměrná účinnost kondenzace standardního programu bavlny při plném zatížení $C_{\text{sušení}}$	81%
Průměrná účinnost kondenzace standardního programu bavlny při částečném zatížení $C_{\text{sušení}1/2}$	81%
Vážená kondenzační účinnost standardního programu pro bavlnu při plném zatížení a částečném zatížení C_t	81%
Hladina akustického výkonu pro standardní program pro bavlnu při plném zatížení ⁽⁵⁾	65
Vestavěný spotřebič	Ne

⁽¹⁾ Měřitko od A +++ (nejúčinnější) do D (nejméně efektivní).

⁽²⁾ Spotřeba energie založená na 160 sušicích cyklech standardního programu bavlny při plném a částečném zatížení a spotřebě režimů nízkého výkonu. Skutečná spotřeba energie na cyklus závisí na tom, jak je spotřebič používán.

⁽³⁾ „Program pro sušení bavlny do skříně“ používaný při plném a částečném zatížení je standardní sušicí program, na který se vztahují informace uvedené na štítku a v informačním listu. Tento program je vhodný k sušení běžného vlhkého bavlněného prádla a je nejúčinnější program v oblasti energetické spotřeby pro bavlnu.

⁽⁴⁾ Měřitko od G (nejméně efektivní) do A (nejúčinnější).

⁽⁵⁾ Vážená průměrná hodnota - L wA vyjádřená v dB (A) re 1 pW.

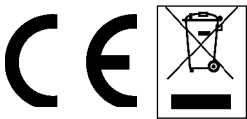

52408951-220401-00

KERNAU

ПОСІБНИК КОРИСТУВАЧА
СУШИЛЬНИЙ АВТОМАТ
KFD 812.1 W

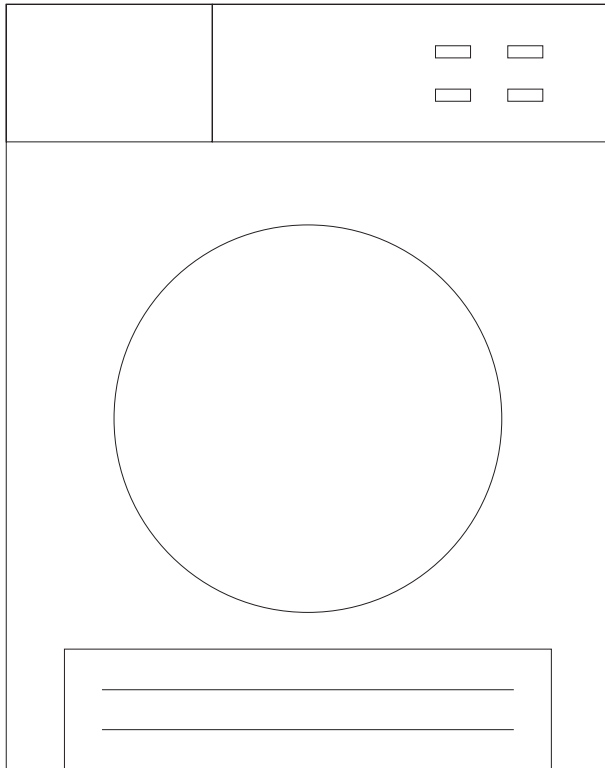

Дякуємо Вам за придбання цього продукту.

Цей посібник користувача містить важливу інформацію з безпеки та інструкції з експлуатації та технічного обслуговування пристрою. Будь ласка, ознайомтесь з посібником користувача перед початком роботи пристрою та зберігайте посібник для подальшого використання.

Позначка	Напис	Опис
	ПОПЕРЕДЖЕННЯ	Ризик отримання важких травм або втрати життя
	РИЗИК ВРАЖЕННЯ ЕЛЕКТРИЧНИМ СТРУМОМ	Небезпечна напруга
	ПОЖЕЖА	Ризик пожежі
	УВАГА	Ризик отримання травм або матеріальної шкоди
	ВАЖЛИВО/ПРИМІТКА	Інформація по коректній роботі системи
	Ознайомтесь з інструкціями	
	Гаряча поверхонь	

ЗМІСТ

Розділ 1. Основні положення.....	93
Утилізація старих продуктів.....	93
Розділ 2. Правила техніки безпеки.....	94
Електробезпека	94
Правила техніки безпеки для дітей.....	94
Безпека продукту	95
Правила користування	95
Установлення на поверхні пральної машини.....	96
Розділ 3. Установлення.....	97
Під'єднання до водовідвідного патрубку (з додатковим шлангом для зливу).....	98
Під'єднання зливного шлангу.....	98
Регулювання висоти ніжок	98
Підключення до електричної мережі.....	99
Установлення під стільницю	99
Розділ 4. Загальна інформація	99
Розділ 5. Підготовка одягу	100
Сортування одягу для сушіння.....	100
Підготовка одягу для сушіння.....	101
Об'єм завантаження	101
Розділ 6. Використання електричної сушарки.....	102
Панель керування	102
Реле вибору програм.....	102
Позначки дисплея.....	102
Електронний індикатор і додаткові функції.....	102
Таблиця вибору програм і енергоспоживання.....	103
Додаткові функції.....	104
Запуск програми.....	106
Режим енергозбереження	107
Хід роботи програми	107
Інформація про барабан.....	107
Розділ 7. Очищення і догляд.....	109
Очищення ворсового фільтра.....	109
Злив води з баку.....	110
Очищення блоку для конденсату	110
Очищення датчика вологості.....	111
Очищення внутрішньої поверхні і завантажувальних дверцят	111
Розділ 8. Технічні характеристики.....	112
Розділ 9. Усунення несправностей	112
Розділ 10. Автоматичні попередження про несправності ТА Порядок дій.....	115
Розділ 11. захист навколишнього середовища та інформація про пакування.....	115
Інформація про пакування	115
Утилізація використаних пристроїв	115
Розділ 12. Значення маркувань енергоспоживання та економія енергії.....	117
Енергоефективність.....	117
Маркування енергоспоживання	117

РОЗДІЛ 1. ОСНОВНІ ПОЛОЖЕННЯ

- Даний пристрій може використовуватися дітьми старше 8 років та особами з обмеженими фізичними, сенсорними та розумовими здатностями або недостатнім досвідом та знаннями, якщо вони перебувають під наглядом чи проінструктовані щодо належної експлуатації пристрою та усвідомлюють пов'язану із цим небезпеку. Не дозволяйте дітям грати із пристроєм. Чищення і технічне обслуговування не повинні здійснюватися дітьми без нагляду дорослих.
- Не допускайте дітей віком до 3 років до виробу без постійного нагляду.
- Дана електрична сушарка призначена тільки для експлуатації в приміщеннях. Гарантія скасовується у разі комерційного використання.
- Використовуйте цей пристрій для білизни з відповідним маркуванням про придатність для сушки.
- Виробник не несе будь-яку відповідальність за пошкодження, які виникли внаслідок неналежної експлуатації або перевезення.
- Не допускайте, щоб покриття для підлоги блокувало вентиляційні отвори пристрою.
- Установлення і ремонт машини має здійснювати тільки кваліфікований робітник авторизованого сервісного центру. Виробник не несе будь-якої відповідальності за пошкодження, які виникли внаслідок ремонту, виконаного неавторизованим агентом.



ПОПЕРЕДЖЕННЯ

Ніколи не розпилюйте або не лейте воду на поверхню сушарки, щоб вимити її! Існує ризик ураження електричним струмом!

- Залиште щонайменш 3 см від бокових та задньої стінки пристрою, і стільки ж над верхньою стінкою сушарки, якщо вона розміщена під робочою поверхнею.
- Якщо виникає необхідність, монтаж/демонтаж машини під стільницею має бути виконаний кваліфікованим робітником авторизованого сервісного центру.
- Перед установкою перевірте відсутність видимих пошкоджень на пристрої. Забороняється встановлювати або використовувати пошкоджений пристрій.
- Не підпускайте домашніх тварин до сушарки.
- Необхідно використовувати кондиціонер для білизни або подібний продукт, який відповідає вимогам інструкції виробника.
- Дістаньте з кишень усі предмети, такі як запальнички і сірники.
- Не відчіняються пристрій за дверима з блокуванням, розсувними дверима, або дверима, що відчіняються у зустрічному напрямку до електричної сушарки, якщо пристрій не має дверям відкритися повністю.

УТИЛІЗАЦІЯ СТАРИХ ПРОДУКТІВ

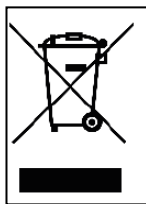

Даний продукт відповідає Директиві EU WEEE

(2012/19/EU). Продукт має класифікаційне маркування про утилізацію електричного та електронного обладнання (WEEE).

Це маркування, яке можна знайти на самому продукті або на паспортній табличці, вказує на те, що цей продукт не може бути утилізований разом з іншими побутовими відходами по закінченню терміну експлуатації. Для запобігання потенційній шкоді, яку нерегульовані сміттєві звалища наносять навколишньому середовищу, утилізуйте продукт окремо від інших видів відходів, а щоб запобігти постійному повторному використанню матеріальних ресурсів, упевніться, що

їх було перероблено належним чином. Зв'яжіться з регіональним торговельним представником або органами місцевої влади, щоб отримати інформацію про те, де і яким чином ви зможете віддати продукт до пункту екологічно безпечної вторинної переробки. Забороняється віддавати продукт разом з промисловими відходами на вторинну переробку.

РОЗДІЛ 2. ПРАВИЛА ТЕХНІКИ БЕЗПЕКИ

Даний Розділ містить правила техніки безпеки, які допоможуть уникнути важких травм або пошкоджень майна. Порушення цих інструкцій робить будь-які гарантійні зобов'язання недійсними.

ЕЛЕКТРОБЕЗПЕКА

- Забороняється устатковувати пристрій додатковими перемикачами, такими як таймер, або підключати пристрій до електричного ланцюга, який регулярно вмикається або вимикається з допомогою додаткових пристроїв.
- Не торкайтеся електричної вилки мокрими або вологими руками. Завжди відключайте прилад від електричної мережі, беручись за вилку, інакше існує ризик ураження електричним струмом.
- Підключайте сушарку в заземлену розетку з мережевими запобіжниками. Підключення до заземлення має здійснювати тільки кваліфікований електрик. Наша компанія не бере на себе будь-яку відповідальність за пошкодження/втрати, які було спричинено використанням сушарки без підключення до заземлення відповідно до місцевого законодавства.
- Напруга і відповідні типи мережових запобіжників вказані на паспортній табличці. **(Докладно про паспортну табличку див. пункт Розд. Загальна інформація)**
- Напруга і частота, які вказані на паспортній табличці, мають бути рівні напрузі і частоті електричної мережі приміщення.
- Відключайте сушарку від електричної мережі, коли пристрій не використовується тривалий час і також перед установленням обладнання, очищенням і ремонтом, інакше сушарка може вийти з ладу.
- Електрична розетка має бути у вільному доступі після завершення установлення пристрою.



УВАГА

Пошкоджений шнур живлення/вилка може спричинити пожежу або ураження електричним струмом. У разі пошкодження шнура живлення/вилки необхідно виконати їх заміну, яку має здійснювати тільки кваліфікований робітник.



УВАГА

Щоб запобігти ризику виникнення пожежі або ураження електричним струмом, не використовуйте подовжувачі, розеточні блоки або адаптери для підключення сушарки до джерел живлення.

ПРАВИЛА ТЕХНІКИ БЕЗПЕКИ ДЛЯ ДІТЕЙ

- Пристрій не призначений для використання особами (зокрема дітьми) з обмеженими фізичними, сенсорними та розумовими здатностями або недостатнім досвідом та знаннями, окрім випадків, коли вони перебувають під наглядом чи проінструктовані особою, відповідальною за їхню безпеку.
- Даний пристрій може використовуватися дітьми старше 8 років та особами з обмеженими фізичними, сенсорними та розумовими здатностями або недостатнім досвідом та знаннями, якщо вони перебувають під наглядом чи проінструктовані щодо належної експлуатації пристрою та усвідомлюють пов'язану із цим небезпеку. Не дозволяйте дітям грати із пристроєм. Чищення і технічне обслуговування не повинні здійснюватися дітьми без нагляду дорослих.
- Не залишайте дітей без нагляду поряд з машиною.
- Діти можуть випадково закритися в машині, що становить загрозу їхньому життю.
- Не дозволяйте дітям торкатися скляних дверцят пристрою під час його роботи. Поверхня

- стає вкрай горячою і це може спричинити пошкодження шкіри.
- Тримайте пакувальний матеріал якомога далі від дітей.
- У разі ковтання мийних засобів та засобів для чищення або їх контакту зі шкірою та очима може виникнути отруєння або подразнення.
- Зберігайте засоби для чищення у недоступних для дітей місцях. Електричні прилади небезпечні для дітей.
- Не дозволяйте дітям наближатися до пристрою, коли він працює.
- Використовуйте програму блокування, щоб запобігти перериванню дитями циклу сушіння і внесенню будь-яких змін у робочий цикл програми, що працює.
- Не дозволяйте дітям сидіти на пристрої, залазити на нього та всередину.

БЕЗПЕКА ПРОДУКТУ



ПОЖЕЖА

Оскільки існує ризик виникнення пожежі, **КАТЕГОРИЧНО ЗАБОРОНЯЄТЬСЯ** сушити в машині такі види білизни:

- Не сушіть в електричній сушарці невивпрану білизну.
- Одяг, який має плями від таких речовин як кухонна олія, ацетон, спирт, бензин, керосин, плямовивідник, скипидар, парафіни та парафінові вивідники, необхідно випрати в гарячій воді з додатковою кількістю мийного засобу перед тим, як висушити його в електричній сушарці.
- Тканини для очищення і килимки, які мають залишки займистих засобів для чищення або ацетону, бензину, плямовивідників, скипидару, парафінів, засобів для видалення воску або інших хімікатів.
- Одяг, який має залишки спреїв для волосся, рідини для зняття лаку та подібних речовин.
- Одяг, на якому використовувалися промислові хімікати для очищення (такі як речовини для хімічного очищення).
- Одяг, який має будь-які частки піни, губки, гуми або гумоподібних часток або вставок. До останніх входять латексна піногума, шапочки для душу, водостійкі тканини, одяг зі вставками та ортопедичні подушки з поліуретану.
- Предмети зі вставками та пошкоджені предмети (подушки або куртки). Поліуретан, що виступає з цих предметів, може зайнятися під час сушіння.
- Експлуатація сушарки в середовищі, що містить борошно або вугільний пил, може спричинити пожежу.



УВАГА

Не можна сушити в пристрої спідню білизну, яка має металеву гарнітуру. Якщо металева гарнітура вивільниться і відірветься під час сушіння, це може спричинити пошкодження пристрою.

ПРАВИЛА КОРИСТУВАННЯ



УВАГА

Забороняється зупиняти роботу електричної сушарки до закінчення циклу програми, якщо усі речі не витягнено швидко і не розкладено так, щоб зменшити їх температуру.



УВАГА

Упевніться, що домашні тварини не залізли усередину сушарки. Перевірте середину сушарки перед початком роботи.



УВАГА

Перенагрівання одягу в сушарці може виникнути за умови скасування програми або у разі

перепадів напруги під час роботи пристрою. Така концентрація тепла може спричинити самозагоряння, тому необхідно завжди активувати програму Refresh (Освіження), щоб охолодити або швидко дістати одяг з сушарки і розвістити його для зниження температури.

- Використовуйте сушарку виключно для роботи в приміщеннях і сушіння тканин, які мають відповідні маркування про придатність. Усяке інше використання, що виходить за межі, окреслені для цього пристрою, заборонені.
- Гарантія скасовується у разі будь-якого комерційного використання.
- Даний пристрій призначено для використання винятково в житлових приміщеннях, і має бути встановлено на рівну стійку поверхню.
- Не спирайтеся та не сідайте на дверцята сушарки. Сушарка може перекинутися.
- Щоб підтримувати температуру, яка не зашкодить одягу (наприклад, запобігти займанню одягу), після нагрівання розпочинається процес охолодження. Після закінчення охолодження програма завершується. Після завершення програми завжди швидко діставайте одяг з сушарки.



УВАГА

Забороняється використовувати машину без ворсового фільтру або з пошкодженим ворсовим фільтром.

- Ворсовий фільтр необхідно чистити **щоразу після використання**, як зазначено в пункті **Очищення ворсового фільтра**.
- Ворсовий фільтр необхідно висушувати після вологого очищення. Мокрі фільтри можуть спричинити збій під час процесу сушіння.
- Необхідно не допускати накопичення ворсинок в електричній сушарці (не використовується в пристроях, обладнаних зовнішньою вентиляцією, яка виходить за межі будинку)



ВАЖЛИВО

Проміжок між сушаркою та підлогою не можна зменшувати за рахунок таких предметів як килими, паркет або фільтони, бо це унеможливає забір повітря до машини.

- Максимальний об'єм завантаження - 9 кг (сухого одягу).
- Не встановлюйте сушарку у приміщеннях, де існує ризик заморожування. Температури заморожування негативно впливають на роботу сушарки. Конденсат, який замерзає в насосі і шлангу, може призвести до поломки.

УСТАНОВЛЕННЯ НА ПОВЕРХНІ ПРАЛЬНОЇ МАШИНИ



УВАГА

Забороняється встановлювати пральну машину на сушарку. Зверніть увагу на попередження нижче, коли будете встановлювати сушарку на пральну машину.



УВАГА

Сушарку можна встановлювати тільки на пральні машини, які мають такий самий обсяг завантаження або вищий.

- Щоб користуватися сушаркою на поверхні пральної машини, необхідно обов'язково встановлювати відповідний з'єднувальний елемент для монтажу двох пристроїв в колону. З'єднувальний елемент для монтажу постачає Авторизований сервісний центр.
- Після встановлення сушарки на поверхню пральної машини загальна вага обох пристроїв може складати майже 150 кг (під час завантаження). Встановлюйте пристрої на твердій підлозі, яка має високу опорну здатність!

Таблиця відповідності габаритів для пральної машини і електричної сушарки					
Електрична сушарка (Глибина)	Пральна машина				
	37-41 см	42-45 см	46-49 см	50-56 см	57-63 см
52,5 см	X	✓	✓	✓	✓
56 см	X	X	✓	✓	✓
61 см	X	X	X	✓	✓
64 см	X	X	X	X	✓

(Детальну інформацію див. пункт Розд. Технічні характеристики)

Щоб встановити сушарку на пральну машину, необхідний додатковий комплект для вертикального монтажу. Будь ласка, зв'яжіться з службою клієнтської підтримки, щоб придбати комплект для вертикального монтажу. До комплекту вертикального монтажу додається інструкція з монтажу.

СЕ Декларація відповідності

Ми повідомляємо, що наша продукція відповідає чинним Європейським Директивам, Рішенням, Постановам і вимогам, які зазначені у вказаних стандартах.

РОЗДІЛ 3. УСТАНОВЛЕННЯ

- Перед тим, як зв'язатися з авторизованою сервісною службою з питання встановлення сушарки, перевірте за посібником користувача, чи відповідають технічним вимогам електрична проводка та розетки у вашому приміщенні. У разі такої невідповідності необхідно викликати кваліфікованих електриків та водопровідників, щоб вони виконали усі необхідні роботи з усунення невідповідності.
- Покупець бере на себе відповідальність за підготовку місця для встановлення сушарки разом з підготовкою електричної мережі та каналізаційної системи у приміщенні. Перед установкою перевірте відсутність пошкоджень на пристрої. Забороняється установлювати пристрій у разі наявності пошкоджень. Такий пристрій може спричинити шкоду вашому здоров'ю.
- Установлюйте пристрій на твердій пласкій поверхні.
- Вмикайте сушарку в незапилені приміщеннях з потужною вентиляцією.
- Відстань між сушаркою та підлогою **не можна** зменшувати за рахунок таких предметів як килими, паркет або фільтони, бо це унеможливає забір повітря до машини.
- **Не блокуйте вентиляційні отвори** на нижній панелі електричної сушарки.
- Не встановлюйте пристрій за дверима з блокуванням, розсувними дверима, або дверима, що відчиняються у зустрічному напрямку до електричної сушарки, якщо пристрій не дає дверям відкритися повністю.
- Після завершення встановлення сушарки підключення має залишатися стабільним. Під час встановлення сушарки, упевніться, що задня поверхня нічого не торкається (наприклад, кранів, електричних розеток).
- Робоча температура сушарки становить від +5°C до +35°C. Якщо температура не відповідає цьому температурному режиму, це негативно вплине на роботу сушарки та спричинить її пошкодження.
- Будьте обережні під час перенесення пристрою, оскільки він має важку вагу. Завжди одягайте захисні рукавички.
- Завжди встановлюйте пристрій навпроти стіни.
- Завжди встановлюйте пристрій задньою поверхнею до стіни.
- Після встановлення пристрою на тверду поверхню, завжди використовуйте водомірну

рейку, щоб перевірити, чи повністю надійно встановлено пристрій. Якщо пристрій встановлено ненадійно, відрегулюйте його ніжки, доки він не стане надійно. Повторюйте процедуру щоразу, коли змінюєте місце розташування пристрою.

- Не ставте пристрій на шнур живлення.

ПІД'ЄДНАННЯ ДО ВОДОВІДВІДНОГО ПАТРУБКА (З ДОДАТКОВИМ ШЛАНГОМ ДЛЯ ЗЛИВУ)

В пристроях, які містять резервуар для конденсату, під час сушіння в баку для води відбувається накопичення води. Необхідно зливати накопичену воду після кожного сушіння. Замість періодичного зливу води з баку, ви можете також використовувати вивідний шланг, який входить в комплект постачання, щоб під'єднати цей шланг безпосередньо до водовідвідного патрубку.

ПІД'ЄДНАННЯ ЗЛИВНОГО ШЛАНГУ

1. Візьміть за кінчик шланг, який розташовано на задній стінці пристрою, і витягніть його. Не використовуйте жодного інструменту, щоб витягнути шланг.
2. Під'єднайте один кінець зливного шлангу, який входить в комплект постачання, до роз'єму, з якого зняли шланг.
3. Під'єднайте інший кінець зливного шлангу безпосередньо до водовідвідного патрубку або покладіть його до раковини.

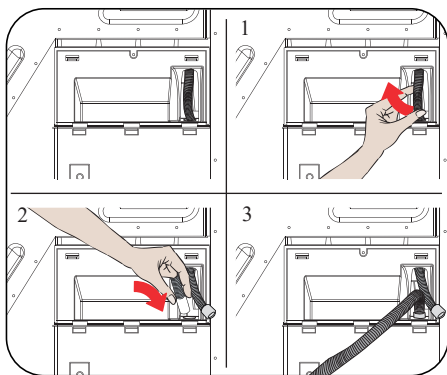

УВАГА

Шланг необхідно під'єднувати так, щоб він не зміг від'єднатися. Якщо шланг від'єднався під час зливу води, можливе затоплення приміщення.



ВАЖЛИВО

Зливний шланг необхідно встановлювати на максимальній висоті, яка складає 80 см.



ВАЖЛИВО

Зливний шланг не можна затискати між патрубком і пристроєм, також шланг не може бути скрученим і на нього не можна наступати.

РЕГУЛЮВАННЯ ВИСОТИ НІЖОК

- Щоб сушарка працювала з меншими шумами і вібрацією, необхідно відрегулювати її ніжки таким чином, щоб вона стояла рівно. Відрегулюйте висоту ніжок так, щоб пристрій стояв рівно.

- Обертайте ніжки праворуч і ліворуч, доки сушарка не стане рівно і стабільно.



ВАЖЛИВО

Ніколи не знімайте регульовані ніжки.

ПІДКЛЮЧЕННЯ ДО ЕЛЕКТРИЧНОЇ МЕРЕЖІ



УВАГА

Існує ризик виникнення пожежі та враження електричним струмом.

- Сушарка працює під напругою 220-240 V і 50 Гц.
- Шнур живлення сушарки устаткований спеціальною вилкою. Вилку потрібно під'єднати до розетки, яку захищено запобіжником на 16 ампер, як вказано на паспортній табличці. Номінальний струм для лінії живлення, до якої під'єднано цю вилку, також повинен дорівнювати 16 амперам. Якщо у вас немає такої розетки або запобіжника, необхідна консультація кваліфікованого електрика.
- Наша компанія не несе будь-яку відповідальність за пошкодження, які виникли внаслідок роботи пристрою без заземлення.



ВАЖЛИВО

Робота машини за умов низької напруги спричинить скорочення терміну експлуатації і знизить її працездатність.

УСТАНОВЛЕННЯ ПІД СТІЛЬНИЦЮ

- Залишіть щонайменш 3 см від боковин та задньої стінки пристрою, і стільки ж над верхньою стінкою сушарки, якщо вона розміщена під стільницею.
- Якщо виникає необхідність, монтаж / демонтаж машини під стільницею має бути виконаний кваліфікованим робітником авторизованого сервісного центру.

РОЗДІЛ 4. ЗАГАЛЬНА ІНФОРМАЦІЯ

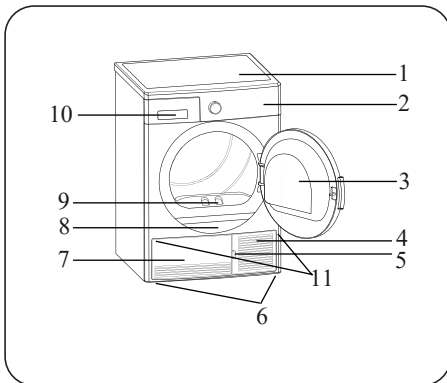

















1. Верхній лоток
2. Панель керування
3. Завантажувальні дверцята
4. Щілина для відкриття нижньої панелі
5. Нижня панель
6. Регульовані ніжки
7. Кришка нижньої панелі
8. Паспортна табличка
9. Ворсовий фільтр
10. Кришка висувного відсіку
11. Вентиляційні отвори

РОЗДІЛ 5. ПІДГОТОВКА ОДЯГУ

СОРТУВАННЯ ОДЯГУ ДЛЯ СУШІННЯ

Дотримуйтесь вказівок на ярликах одягу, який буде сушитися. Сушіть в машині тільки ті речі, які мають вказівку/позначку, яка повідомляє про те, що «речі придатні для сушіння в сушарній машині».

- Не вмикайте машину, коли завантажувальний обсяг та тип одягу відрізняються від показників, наведених у пункті. Об'єм завантаження.

 Придатний для сушіння в сушарній машині	 Прасування не потрібно	 Ніжне/Делікатне сушіння	 Не придатний для сушіння в сушарній машині
 Без сушіння	 Не призначений для хімічної чистки	 За будь-якої температури	 За високих температур
 За середніх температур	 За низьких температур	 Без теплової обробки	 Вивісити для сушіння
 Розкласти для сушіння	 Вивісити мокрим для сушіння	 Розкласти у тіні для сушіння	 Придатний для хімічної чистки

Забороняється сушити разом речі з тонких і товстих тканин, а також речі з кількох шарів тканин, оскільки для них існують окремі класи сушіння. Тому слід сушити разом тільки той одяг, який має однакову фактуру та зроблений з однакових тканин. Це сприятиме рівномірному сушінню. Якщо ви вважаєте, що одяг все ще мокрий, ви можете обрати програму таймера для додаткового сушіння.

Потрібно сушити предмети великих (наприклад, стьобані куртки) та малих розмірів окремо, для того, щоб такі предмети не залишалися мокрими після сушіння.



ВАЖЛИВО

Делікатні тканини, гаптовані тканини, шерстяні/шовкові тканини, одяг, вироблений з делікатних та коштовних тканин, а також штори і гардини, вироблені з таких тканин і тюлю, не підходять для сушіння в сушарці.

ПІДГОТОВКА ОДЯГУ ДЛЯ СУШІННЯ



ПОЖЕЖА

Ризик вибуху та виникнення пожежі!

Дістаньте з кишень усі предмети, такі як запальнички та сірники.



УВАГА

Вони можуть пошкодити барабан сушарки і одяг.

- Під час прання одяг може заплутатися. Необхідно розсортувати кожну річ окремо перед завантаженням в сушарку.
- Витягніть усі предмети з кишень одягу і зробіть наступне:
- Паски з тканин, зав'язки фартухів та ін. потрібно зв'язувати між собою, або використовувати мішок для білизни.
- Застібніть усі блискавки, застібки та гачки, застібніть гудзики на чохлах.
- Щоб отримати найкращий результат сушіння, розсортуйте одяг відповідно до типу тканини і програми сушіння.
- Зніміть з одягу усі затискачі і подібні металеві частини.
- Речі з бавовни, такі як футболки, і плетені речі **зазвичай сідають під час першого сушіння**. Використовуйте програму захисту.
- **Не пересушуйте вироби з синтетичних тканин. Це спричинить змінання тканини.**
- Під час ополіскування одягу перед сушінням додавайте таку кількість пом'якшувача, яка відповідає вказівкам виробника пральної машини.

ОБ'ЄМ ЗАВАНТАЖЕННЯ

Користуйтеся інструкціями з Розділу «Таблиця вибору програм і енергоспоживання». (Див.: Розд. **Таблиця вибору програм і енергоспоживання**). Не завантажуйте пристрій більшою кількістю одягу, ніж вказано в таблиці.



Білизна	Вага сухого завантаження (г)
Простирадло (подвійне)	725
Наволочка	240
Банний рушник	700
Рушник для рук	225
Сорочка	190
Сорочка бавовняна	200
Джинси	650
Текстиль - габардинові штани	400
Футболка	120



ВАЖЛИВО

Не рекомендується завантажувати в сушарку більшу кількість одягу, ніж ту, яку вказано на рисунку. Перенавантаження машини може спричинити зниження працездатності пристрою і пошкодження одягу.

РОЗДІЛ 6. ВИКОРИСТАННЯ ЕЛЕКТРИЧНОЇ СУШАРКИ

ПАНЕЛЬ КЕРУВАННЯ

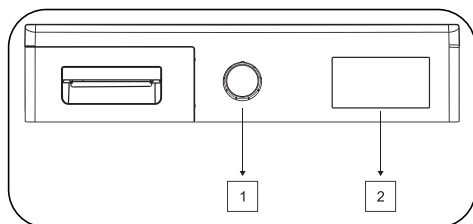

1. Реле вибору програм
2. Електронний індикатор і додаткові функції

Реле вибору програм

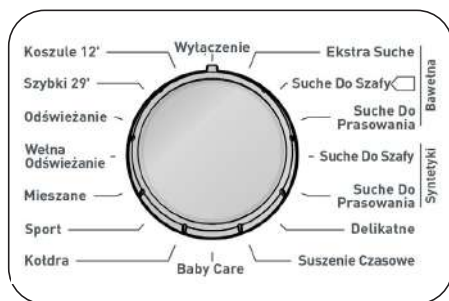

Електронний індикатор і додаткові функції

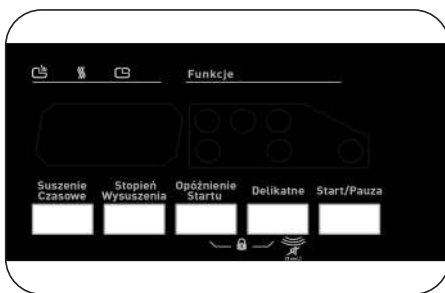

Використовуйте реле вибору програм, щоб обрати потрібну програму сушіння

Позначки дисплея

Індикатор стану баку для води	
Індикатор попередження про очищення ворсового фільтра	
Індикатор попередження про очищення блоку для конденсату	

ТАБЛИЦЯ ВИБОРУ ПРОГРАМ І ЕНЕРГОСПОЖИВАННЯ

Натисніть кнопку Start/Pause (Старт/Пауза), щоб запустити програму. Світлодіодний індикатор Start/Pause (Старт/Пауза) вказує на початок програми, далі світлиться світлодіодний індикатор Drying (Сушіння).

Програма	Завантаження (кг)	Пральна машина швидкість віджиму	Приблизний обсяг залишкової вологи	Тривалість (хвилини)
Сушіння	8	1000	60%	139
Бавовна у шафу	8	1000	60%	134
Бавовна під праску	8	1000	60%	111
Синтетика у шафу	4	800	40%	50
Синтетика під праску	4	800	40%	36
Делікатне	2	600	50%	37
Сушіння за часом	-	-	-	-
Дитячі	3	1000	60%	62
Джинси	2.5	800	60%	148
Спортивні	4	800	40%	54
Змішані	4	1000	60%	75
Шерсть освіжити	-	-	-	5
Освіжити	-	-	-	10
Швидке 29'	2	1200	50%	29
Сорочки 12'	0.5	1200	50%	12

Виміри енергоспоживання				
Програма	Завантаження (кг)	Пральна машина швидкість віджиму	Приблизний обсяг залишкової вологи	Виміри енергоспоживання (кВт-год)
Бавовна у шафу	8	1000	60%	4.68
Бавовна під праску	8	1000	60%	4.1
Синтетика у шафу	4	800	40%	1.67
Енергоспоживання у «вимкненому стані» P₀ (В)				0.5
Енергоспоживання в «увімкненому стані» P_L (В)				1.0

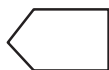

Програма Cotton Cupboard Dry - стандартна програма сушіння, яка працює за умови повного або часткового завантаження, і інформація про яку подається на етикетці та під час отримання пристрою. Ця програма - найбільш енергоефективна, щоб сушити звичайний вологий одяг з бавовни.

*Стандартна програма енергоспоживання, Energy labelling standard programme (EN 61121:2013)
Усі дані в таблиці було приведено до відповідності стандарту EN 61121:2013. Дані енергоспоживання можуть відрізнятися від даних у таблиці залежно від типу тканин, швидкості віджиму, навколишнього середовища і напруги.

Додаткові функції

Таблиця з усіма опціями, які можна обрати для програм, наведена нижче.

Опція	Опис
Рівень сушіння	Рівень вологи, отриманий після сушіння, можна підвищити на 3 рівні. Таким чином, можливо обрати потрібний рівень сушіння. Рівні, які можна обрати, на відміну від стандартних налаштувань: 1, 2, 3. Після вибору загориться світлодіодний індикатор відповідного рівня сушіння.
Антизмінання	Якщо обрати опцію Антизмінання і не відчиняти дверцята сушарки після завершення програми, фазу розгладжування, яка триває 1 годину, буде подовжено до 2 годин. Після обрання опції Антизмінання ви почуєте попереджувальний звуковий сигнал. Щоб скасувати опцію, натисніть на ту саму кнопку ще раз. Якщо під час роботи фази розгладжування ви захочете відчинити дверцята, натисніть кнопку Старт/Пауза і роботу означеної фази буде скасовано.
Відстрочка старту	Ви можете затримати запуск програми, обравши опцію від 1 до 23 годин. Ви можете активувати заданий термін відстрочки, натиснувши кнопку Старт/Пауза. Коли закінчиться час затримки, обрану програму буде запущено автоматично. Під час затримки запуску, можливо активувати/деактивувати опції, які сумісні з обраною програмою. Тривале натискання кнопки Відстрочка старту буде постійно змінювати час затримки запуску програми.
Вимкнення сигналу	Сушарка надає звукові попередження, коли повертається реле вибору програм, натискаються кнопки та після завершення програми. Щоб вимкнути такі сигнали, натисніть кнопку Антизмінання і притримуйте її 3 секунди. Коли ви натиснете на кнопку, ви почуєте звуковий сигнал, який означатиме, що опцію відмінили.
Час сушіння	Коли реле встановлено на програму Час сушіння, можна обрати опцію, натискаючи кнопку опції, і запустити програму, натискаючи кнопку Старт/Пауза. Тривале натискання кнопки Час сушіння буде постійно змінювати час затримки запуску програми.

Опція	Опис
Блокування пристрою	<p>Існує можливість увімкнути захист від дітей, щоб уникнути змін у потоці програм у разі натискання клавіш під час програми. Для активації функції захисту від дітей необхідно одночасно натиснути кнопки «Відкладений запуск» і «Делікатний режим» й утримувати протягом 3 с. Після активації захисту від дітей всі клавіші будуть деактивовані. Захист від дітей автоматично не деактивується в кінці програми. Для деактивації захисту від дітей в кінці програми переведіть ручку вибору програми в положення «Вимк.». Потім переведіть ручку вибору програми в перше положення. Захист від дітей досі активовано. Для деактивації захисту від дітей необхідно одночасно натиснути кнопки «Відкладений запуск» і «Делікатний режим» й утримувати протягом 3 с. Після активації/деактивації захисту від дітей на дисплеї протягом 2 с відобразиться CL, після чого вимкнеться; також лунатиме звуковий попереджувальний сигнал. УВАГА; якщо ви повернете ручку вибору програми під час роботи пристрою або активованого захисту від дітей, ви почуєте звукове попередження, а значок CL з'явиться на дисплеї протягом 2 секунд, а потім вимкнеться. Якщо ви повернете ручку вибору програми, ви почуєте звукове попередження. Навіть якщо ви встановите ручку програми в іншу програму, попередня програма буде продовжуватися. Щоб вибрати нову програму, потрібно вимкнути блокування від дітей та встановити ручку вибору програми у відповідне положення.</p>

Запуск програми

Під час вибору програм буде світитися світлодіодний індикатор Старт/Пауза. Натисніть кнопку Start/Pause (Старт/Пауза), щоб запустити програму. Світлодіодний індикатор Start/Pause (Старт/Пауза) вказує на початок програми, далі засвічується світлодіодний індикатор Drying (Сушіння).

Програма	Опис
Сушіння	Дана програма висушує вироби з товстих тканин та багатошарові вироби - такі, як бавовняні рушники, простирадла, наволочки, купальні халати, - при високій температурі, що дозволяє одразу захвати речі у шафу.
Бавовна у шафу	Дана програма висушує бавовняні піжами, спідню білизну, скатертини та ін. при високій температурі, що дозволяє одразу захвати речі у шафу.
Бавовна під праску	Дана програма висушує бавовняний одяг для подальшого прасування. Одяг, який дістануть з машини, буде вологим.
Синтетика у шафу	Дана програма висушує вироби з синтетичних тканин, - такі, як сорочки, футболки, блузи, - при нижчій температурі, ніж у програмах для бавовни, що дозволяє одразу захвати речі у шафу.
Синтетика під праску	Дана програма висушує вироби з синтетичних тканин, - такі, як сорочки, футболки, блузи, - при нижчій температурі, ніж у програмах для бавовни, для їх подальшого прасування. Одяг, який дістануть з машини, буде вологим.
Делікатне	Дана програма висушує одяг з тонких тканин, такий як сорочки, блузи і вироби з шовку при низькій температурі і готує одяг для подальшого носіння.
Сушіння за часом	Щоб отримати бажаний рівень сушіння при низькій температурі, ви можете використовувати програму таймеру від 10 до 180 хвилин. Незалежно від рівня сушіння, програму можна зупинити у будь-який час.
Дитячі	Дана програма висушує одяг з делікатних тканин для немовлят при низькій температурі і готує одяг для подальшого носіння.
Джинси	Програма використовується для сушіння джинсів
Спортивні	Програма Sport використовується для сушіння такого синтетичного спортивного одягу, як шорти, футболки при низькій температурі.
Змішані	Дана програма висушує одяг з комбінацій бавовни і синтетичних тканин при низькій температурі, зберігає колір одягу і готує одяг для подальшого носіння.
Шерсть освіжити	Програма Wool Refresh (Відновлення шерсті) допомагає шерстяним тканинам позбутися надлишкової води після ополіскування завдяки низькій температурі і повільному руху барабану.
Освіжити	Дана програма забезпечує вентиляцію протягом 10 хвилин без застосування тепла, щоб забезпечити охолодження одягу.
Швидке 29'	2 кг бавовняних сорочок, які віджимаються на високій швидкості у пральній машині, висушуються за 29 хвилин.
Сорочки 12'	Підготовлює від 2 до 3 сорочок для прасування за 12 хвилин.



ВАЖЛИВО

Не відчиняйте завантажувальні дверцята під час роботи програми. Якщо дверцята відчинено, не тримайте їх у відчиненому стані тривалий час.

Режим енергозбереження

Якщо впродовж 15 хвилин на етапі вибору програми не буде натиснуто жодної клавіші, сушарка перейде у режим енергозбереження для зменшення енергоспоживання. Під час режиму енергозбереження блиматиме індикатор «- -» (тобто вмикатиметься на 0,5 с та вимикатиметься на 3 с). Яскравість світлодіодного індикатора «- -» у режимі енергозбереження буде нижчою. Щоб вибрати та запустити програму, необхідно буде вимкнути й знову ввімкнути машину.

Хід роботи програми

Під час програми

Коли ви відчините дверцята під час роботи програми, пристрій автоматично перемкнеться в сплячий режим. Як тільки дверцята буде зачинено, натисніть кнопку Start/Pause (Старт/Пауза), щоб поновити роботу програми. Не відчиняйте завантажувальні дверцята під час роботи програми. Якщо дверцята відчинено, не тримайте їх у відчиненому стані тривалий час.

Завершення програми

Коли програму завершено, засвітяться світлодіодні індикатори Start/Pause (Старт/Пауза), рівня води в баку, очищення фільтра та очищення конденсатора. Додатково по завершенню програми пристрій дасть попереджувальний звуковий сигнал. Дістаньте одяг, щоб підготувати машину до нового завантаження.



ВАЖЛИВО

Очищайте ворсовий фільтр після завершення кожної програми. Зливайте воду з баку після завершення кожної програми.



ВАЖЛИВО

Якщо ви не дістанете одяг з барабану після завершення програми, 1-годинна фаза Anti Crease буде активована автоматично. Програма буде обертати барабан з регулярними інтервалами, щоб запобігти зминанню тканин.

ІНФОРМАЦІЯ ПРО БАРАБАН

- Цей продукт містить світлодіодний світлодіодний барабан.
- Світло працює автоматично, коли ви Відчиніть двері. І закривається через деякий час автоматично.
- Це не є регульованою опцією, щоб користувач відкривав або закривав її.
- Не намагайтеся замінити або змінити світлодіод.

ПРОГРАМИ	ОПЦІЇ					
	Відстрочка старту	Завершення циклу вимкнення сигналу	Блокування пристрою	Час сушіння	Рівень сушіння	Антизмінання
Сушіння	✓	✓	✓	✓	X	✓
Бавовна у шафу	✓	✓	✓	✓	X	✓
Бавовна під праску	✓	✓	✓	✓	X	✓
Синтетика у шафу	✓	✓	✓	✓	X	✓
Синтетика під праску	✓	✓	✓	✓	X	✓
Делікатне	✓	✓	✓	✓	X	X
Сушіння за часом	✓	✓	✓	X	✓	X
Дитячі	✓	✓	✓	✓	X	✓
Джинси	✓	✓	✓	✓	X	X
Спортивні	✓	✓	✓	✓	X	✓
Змішані	✓	✓	✓	✓	X	✓
Шерсть освіжити	✓	✓	✓	X	X	X
Освіжити	✓	✓	✓	X	X	X
Швидке 29'	✓	✓	✓	X	X	X
Сорочки 12'	✓	✓	✓	X	X	X
X	Недоступний					
✓	Доступний					

РОЗДІЛ 7. ОЧИЩЕННЯ І ДОГЛЯД



ВАЖЛИВО

Не використовуйте промислові хімічні засоби для чищення сушарки. Не використовуйте сушарку, яку чистили промисловими хімічними засобами.

ОЧИЩЕННЯ ВОРСОВОГО ФІЛЬТРА



ВАЖЛИВО

НЕ ЗАБУВАЙТЕ ПРО ОЧИЩЕННЯ ВОРСОВОГО ФІЛЬТРА ПІСЛЯ ЗАВЕРШЕННЯ КОЖНОЇ ПРОГРАМИ.

Щоб очистити ворсовий фільтр:

1. Відчиніть завантажувальні дверцята.
2. Потягніть ворсяний фільтр угору і зніміть його.
3. Очищайте ворсяний фільтр вручну, використовуючи м'яку тканину.
4. Закрийте і встановіть ворсяний фільтр на місце.

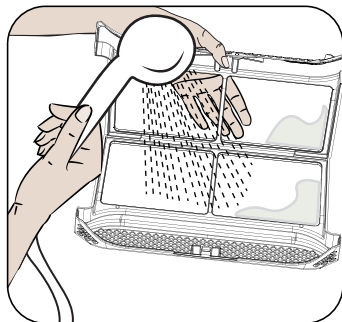
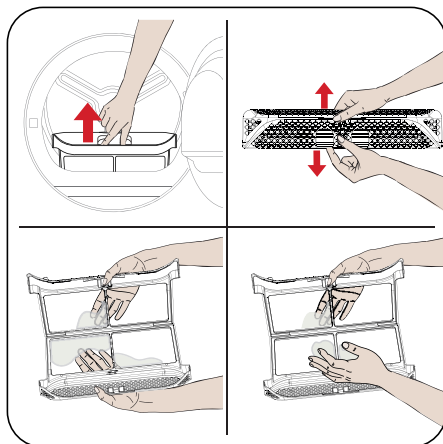

Після використання сушарки протягом певного часу у фільтрі утворюється шар, який спричиняє забруднення поверхні фільтру, тому вимийте фільтр теплою водою. Ретельно висушіть фільтр перед тим, як встановлювати його в машину.

ЗЛИВ ВОДИ З БАКУ

1. Зніміть кришку з висувного відсіку і дістаньте бак.
2. Вилийте воду з баку.
3. Якщо на зливному ковпачку налипнув ворс, змийте ворс водою.
4. Встановіть бак для води у машину.



ВАЖЛИВО

Забороняється витягати бак для води під час роботи програми. Вода, яка утворюється з конденсату в баку для води, не придатна для подальшого використання людиною.



ВАЖЛИВО

НЕ ЗАБУВАЙТЕ ВИЛИВАТИ ВОДУ З БАКУ ДЛЯ ВОДИ ПІСЛЯ КОЖНОГО КОРИСТУВАННЯ.

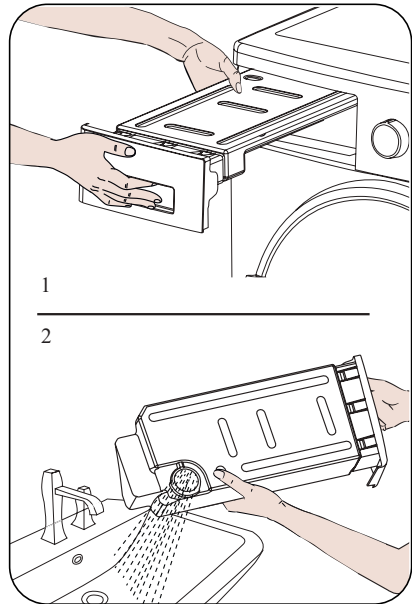

ОЧИЩЕННЯ БЛОКУ ДЛЯ КОНДЕНСАТУ



ВАЖЛИВО

Очищайте блок для конденсату, коли з'являється повідомлення «Condenser Cleaning» («Очистіть блок для конденсату»).



ВАЖЛИВО

НАВІТЬ ЯКЩО СВІТЛОДИЮДНИЙ ІНДИКАТОР ПОПЕРЕДЖЕННЯ ПРО «ОЧИСТКУ БЛОКУ ДЛЯ КОНДЕНСАТУ» НЕ ЗАСВІТИВСЯ: ОЧИЩАЙТЕ БЛОК ДЛЯ КОНДЕНСАТУ ПІСЛЯ КОЖНОГО 30 СУШІННЯ АБО РАЗ НА МІСЯЦЬ.

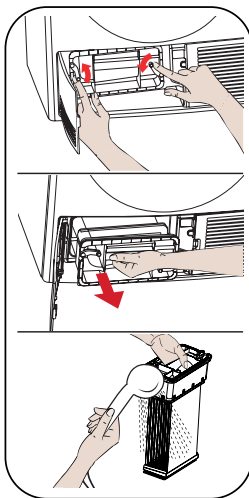

Якщо процес сушіння завершено, відчиніть завантажувальні дверцята і почекайте, доки пристрій не охолоне.

1. Відчиніть нижню панель і розблокуйте 2 замки на поверхні блоку для конденсату.
2. Притримуйте блок для конденсату за пластмасові частини і витягніть його з машини.
3. Помийте його під душем і почекайте доки він не висохне.
4. Встановіть повністю блок для конденсату на місце і заблокуйте 2 замками.
5. Закрийте кришку нижньої панелі

ОЧИЩЕННЯ ДАТЧИКА ВОЛОГОСТІ

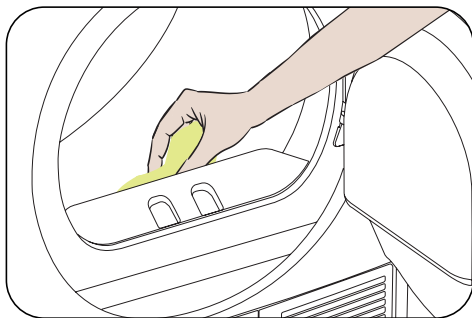

Машина містить датчики вологості, які визначають сухий одяг або ні.

Щоб очистити датчики:

1. Відчиніть завантажувальні дверцята машини.
2. Якщо машина все ще нагріта після процесу сушіння, почекайте доки вона не охолоне.
3. Змочіть м'яку тканину в оцті, протріть нею металеві поверхні датчиків і витріть їх насухо.



ВАЖЛИВО

ОЧИЩАЙТЕ МЕТАЛЕВІ ПОВЕРХНІ ДАТЧИКІВ 4 РАЗИ НА РІК.



ВАЖЛИВО

Не використовуйте металеві знаряддя для очищення металевих поверхнь датчиків.



ПОПЕРЕДЖЕННЯ

Існує ризик виникнення пожежі або вибуху, тому категорично забороняється використовувати їдкі розчини, мийні речовини і подібні засоби для очищення датчиків.

ОЧИЩЕННЯ ВНУТРІШНЬОЇ ПОВЕРХНІ І ЗАВАНТАЖУВАЛЬНИХ ДВЕРЦЯТ



ВАЖЛИВО

НЕ ЗАБУВАЙТЕ ОЧИЩАТИ ВНУТРІШНЮ ПОВЕРХНЮ ЗАВАНТАЖУВАЛЬНИХ ДВЕРЦЯТ ПІСЛЯ КОЖНОГО СУШІННЯ.

Відчиніть завантажувальні дверцята сушарки, очистіть їх внутрішню поверхню і ущільнювач м'якою вологою тканиною.

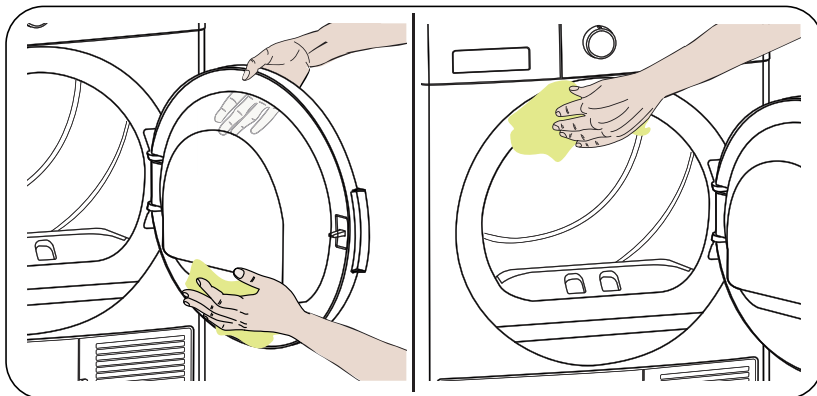

РОЗДІЛ 8. ТЕХНІЧНІ ХАРАКТЕРИСТИКИ

Марка	KERNAU
Модель	KFD 812.1 W
Висота	Min: 845 mm / Max: 855 mm*
Ширина	596 mm
Глибина	563 mm
Об'єм завантаження (макс.)	8 kg**
Вага нетто (разом з пластмасовими дверцятами)	35,2 kg
Вага нетто (разом зі скляними дверцятами)	37,5 kg
Напруга	220-240 V
Потужність	2700 W

*Мін. висота: Висота без використання регульованих ніжок. *Макс. висота: Висота з використанням регульованих ніжок, викручених на максимум.

**Вага сухого одягу до прання.



ВАЖЛИВО

З метою покращення якості сушіння технічні характеристики можуть змінюватися без належного повідомлення.



ВАЖЛИВО

Наведені дані було отримано в лабораторному середовищі відповідно до існуючих стандартів. Ці дані можуть бути змінені відповідно до умов навколишнього середовища, де використовується пристрій.

РОЗДІЛ 9. УСУНЕННЯ НЕСПРАВНОСТЕЙ

Сушарку обладнано системами, які здійснюють перевірки під час процесу сушіння, щоб вжити необхідні заходи і повідомити вас про будь-яку несправність.



ПОПЕРЕДЖЕННЯ

Якщо проблему не усунуто навіть після того, як було вжито усі заходи, про які йдеться в цьому Розділі, необхідно зв'язатися з Авторизованою сервісною службою. Забороняється самостійно ремонтувати непрацюючий пристрій.

ПРОБЛЕМА	ПРИЧИНА	РІШЕННЯ
Процес сушіння займає багато часу.	Можливо, поверхня ворсового фільтра засмічена.	Промийте фільтр теплою водою.
	Можливо, засмічено конденсатор.	Очистіть конденсатор.
	Можливо, закриті вентиляційні отвори в передній частині машини.	Відкрийте двері/вікна, щоб запобігти надмірному збільшенню температури в приміщенні.
	Можливо, на датчику вологості утворився шар накипу.	Очистіть датчик вологості
	Можливо, сушарка перевантажена білизною.	Не перевантажуйте сушарку.
	Можливо, білизна недостатньо відтиснута.	Оберіть на машині більшу кількість обертів за хвилину.
Після сушіння білизна залишається вологою.	 Після сушіння гаряча білизна може видаватися більш вологою на дотик, ніж вона є насправді.	
	Можливо, програма, яку ви обрали, не підходить для цього типу білизни.	Перевірте етикетки з інформацією щодо догляду на речах, оберіть відповідну програму для типу білизни, а також уведіть потрібний час виконання програми.
	Можливо, поверхня ворсового фільтра засмічена.	Промийте фільтр теплою водою
	Можливо, засмічено конденсатор.	Очистіть конденсатор.
	Можливо, сушарка перевантажена білизною.	Не перевантажуйте сушарку.
	Можливо, білизна недостатньо відтиснута.	Оберіть на машині більшу кількість обертів за хвилину.
Неможливо відкрити сушарку або запустити програму. Під час регулювання сушарка не активується.	Можливо, сушарку не підключено до електромережі.	Переконайтеся, що вилку вставлено в розетку.
	Можливо, завантажувальні дверцята відкриті.	Переконайтеся, що завантажувальні дверцята закриті належним чином.
	Можливо, ви не встановили програму або не натиснули клавішу Старт/Пауза.	Переконайтеся, що програму встановлено та сушарка не перебуває в режимі Очікування (Паузи).
	Можливо, активовано захист від дітей.	Деактивуйте захист від дітей.

Програму було перервано без видимих причин.	Можливо, завантажувальні дверцята не закриті належним чином.	Переконайтеся, що завантажувальні дверцята закриті належним чином.
	Можливо, виник збій в електроживленні.	Натисніть клавішу Старт/ Пауза, щоб запустити програму.
	Можливо, бак для води заповнено.	Очистіть бак для води.
Одяг увівся, звалився або пошкодився.	Можливо, програма, яку ви обрали, не підходить для цього типу білизни.	Перевірте етикетки з інформацією щодо догляду на речах, оберіть відповідну програму для типу білизни.
Із завантажувальних дверцят протікає вода.	Можливо, на внутрішніх поверхнях завантажувальних дверцят і на поверхнях ущільнювальної прокладки завантажувальних дверцят накопився ворс.	Очистіть внутрішні поверхні завантажувальних дверцят і поверхні ущільнювальної прокладки завантажувальних дверцят.
Завантажувальні дверцята відкриваються самі по собі.	Можливо, завантажувальні дверцята не закриті належним чином.	Притисніть завантажувальні дверцята до характерного звуку закривання.
Горить/блимає попереджувальний індикатор бака для води.	Можливо, бак для води заповнено.	Очистіть бак для води.
	Можливо, наявний вигин шлангу відводу води.	Якщо виріб підключено безпосередньо до стоку, перевірте шланг для відводу води.
Працює індикатор, що попереджує про необхідність очищення конденсатора.	Можливо, засмічено конденсатор.	Очистіть конденсатор.
Горить індикатор, що попереджує про необхідність очищення фільтра.	Можливо, засмічено ворсовий фільтр.	Очистіть фільтр.
	Можливо, посадкове місце фільтра засмічене ворсом.	Почистіть посадкове місце фільтра.
	Можливо, забруднено поверхню фільтра для видалення ворсинок.	Промийте фільтр теплою водою.
Програму неможливо запустити, блимає попереджувальний світлодіодний індикатор фільтра	Можливо, посадкове місце фільтра засмічене ворсом.	Почистіть посадкове місце фільтра.
	Можливо, забруднено поверхню фільтра для видалення ворсинок.	Промийте фільтр теплою водою.
	Можливо, не встановлено конденсатор.	Замініть конденсатор.
Неможливо запустити обрану програму, водночас блимають індикатори конденсатора й фільтра	Можливо, не встановлено конденсатор і фільтр.	Замініть фільтр і конденсатор.
	Світлодіодні індикатори фільтра й конденсатора блимають, хоча фільтр і конденсатор встановлено.	Зателефонуйте в технічну службу.

РОЗДІЛ 10. АВТОМАТИЧНІ ПОПЕРЕДЖЕННЯ ПРО НЕСПРАВНОСТІ ТА ПОРЯДОК ДІЙ

Ваша сушарка обладнана вбудованою системою виявлення несправностей, яка вказується комбінацією миготливих індикаторів. Найпоширеніші коди помилок показані нижче.

код помилки	вирішення
E03 / 	Очистіть резервуар для води, якщо проблема не вирішена, зверніться до найближчого авторизованого сервісного центру.
E04	Зверніться до найближчого авторизованого сервісного агента.
E05	Зверніться до найближчого авторизованого сервісного агента.
E06	Зверніться до найближчого авторизованого сервісного агента.
E08	У гніздах можуть виникати коливання напруги. Зачекайте, поки напруга не відповідатиме робочому діапазону.

РОЗДІЛ 11. ЗАХИСТ НАВКОЛИШНЬОГО СЕРЕДОВИЩА ТА ІНФОРМАЦІЯ ПРО ПАКУВАННЯ

ІНФОРМАЦІЯ ПРО ПАКУВАННЯ

Пакувальні матеріали даного виробу підлягають вторинній переробці. Не утилізуйте пакувальні матеріали разом з побутовими відходами або іншими видами відходів. Натомість здайте пакувальні матеріали у відповідний пункт прийому, який визначено органами місцевої влади.

УТИЛІЗАЦІЯ ВИКОРИСТАНИХ ПРИСТРОЇВ

Цей пристрій розроблено та виготовлено з високоякісних матеріалів і компонентів, які можуть бути повторно використані.

Символ перекресленого контейнера для відходів, розміщений на пристрої (Мал. А) означає, що продукт підлягає сортуванню відповідно до положень Директиви Європейського Парламенту та Ради 2012/19/ЄС. Якщо на пристрої розміщено символ перекресленого контейнера для відходів (Мал. В) - це означає, що продукт містить акумулятор, який підлягає сортуванню сміття, відповідно до положень Директиви Європейського Парламенту та Ради 2006/66/ЄС. Таке маркування інформує, що електронне та електричне обладнання та акумулятори (якщо наявні) після періоду використання не можна викидати разом з іншими комунальними відходами.

Користувач зобов'язаний віддати використаний пристрій та акумулятор (якщо наявний) у пункт збору використаного електронного та електричного обладнання та акумуляторів (якщо наявні). Збирачі таких відходів, у тому числі збирачі використаних пристроїв, підприємства з переробки, дистрибутори (магазини), пункти Роздільного збору комунальних відходів (муніципальні одиниці) та інші суб'єкти, визначені законодавством, створюють відповідну систему, яка дозволяє повернути таке обладнання.

Правильна утилізація використаного обладнання та акумуляторів (якщо наявні) призводить до уникнення шкідливих для здоров'я та середовища наслідків, що виникають з можливої наявності в пристроях та акумуляторах небезпечних складників та невідповідного зберігання та переробки таких пристроїв та акумуляторів. Домашні господарства виконують важливу роль у сприянні повторного використання та відновлення включаючи переробку вживаного обладнання, на цьому етапі формується поведінка, яка впливає на збереження спільного блага, яким є чисте навколишнє середовище. Домашні господарства є також одним з найбільших користувачів дрібного обладнання і раціональне управління ним на цьому етапі впливає на відновлення вторинної сировини. Невідповідна утилізація цього продукту може тягнути за собою відповідальність згідно з чинним національним законодавством.

Якщо пристрій має замок, його слід демонтувати для безпеки усіх осіб, які в подальшому можуть мати контакт з пристроєм.

Деякі холодильники та морозильники містять ізоляційний матеріал та CFC-охолоджуючу рідину. Тому будьте обережні, щоб не забруднити навколишнє середовище, коли утилізуєте старий холодильник.



Мал. А



Мал. В

РОЗДІЛ 12. ЗНАЧЕННЯ МАРКУВАНЬ ЕНЕРГОСПОЖИВАННЯ ТА ЕКОНОМІЯ ЕНЕРГІЇ

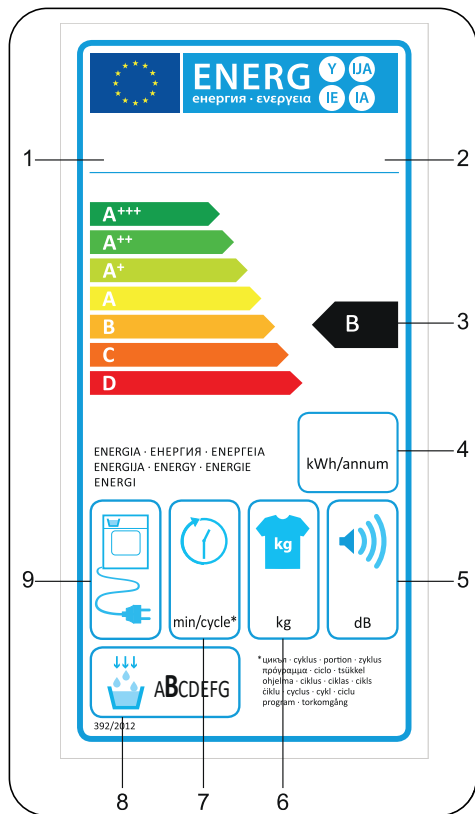

МАРКУВАННЯ ЕНЕРГОСПОЖИВАННЯ

1. Товарний знак
2. Модель
3. Клас енергоспоживання
4. Щорічне споживання енергії
5. Шум під час сушіння
6. Об'єм завантаження для сухого одягу
7. Тривалість програми Cotton Surboard Dry
8. Клас утворення конденсату
9. Машинна технологія

ЕНЕРГОЕФЕКТИВНІСТЬ

- Необхідно вмикати машину, коли вона повністю завантажена, запобігайте перенавантаженню машини.
- Під час прання швидкість віджиму має бути максимально можливою. Це зменшить час сушіння і енергоспоживання.
- Упевніться, що протягом одного циклу сушитись одяг одного типу.
- Дотримуйтесь рекомендацій з посібника користувача щодо обрання програм.
- Для забезпечення циркуляції повітря залишайте відповідний простір спереду та по боках сушарки. Не закривайте вентиляційні отвори у передній частині машини.
- Не відчиняйте дверцята машини під час сушіння, якщо в цьому нема потреби. Якщо дверцята відчинено, не тримайте їх у відчиненому стані тривалий час.
- Не додавайте новий (мокрый) одяг під час сушіння.
- Волосинки і ворс, які падають з одягу і потрапляють у повітря, накопичуються у ворсяних фільтрах. Перевіряйте, що фільтри очищають перед кожним використанням та після нього.
- Для моделей з блоком для конденсату: блок для конденсату потребує очищення принаймні

- раз у місяць, або після кожного 30 використання.
- Під час процесу сушіння приміщення має бути забезпечено належною вентиляцією.

ІНФОРМАЦІЙНИЙ ЛИСТОК	
Відповідність Делегованому Регламенту Європейської Комісії (EU) No 392/2012	
Назва виробника або товарного знаку	KERNAU
Назва моделі	KFD 812.1 W
Відносний об'єм завантаження (кг)	8
Тип електричної сушарки	З блоком для конденсату
Клас енергоефективності ⁽¹⁾	B
Річне споживання енергії (кВт-год) ⁽²⁾	561
Автоматична або неавтоматична	Автоматична
Енергоспоживання для стандартної програми для бавовни при повному завантаженні (кВт-год)	4.68
Енергоспоживання для стандартної програми для бавовни при частковому завантаженні (кВт-год)	2.56
Енергоспоживання у вимкненому стані для стандартної програми для бавовни при повному завантаженні P ₀ (Вт)	0.5
Енергоспоживання у сплячому режимі для стандартної програми для бавовни при повному завантаженні P _L (Вт)	1/0
Тривалість увімкненого сплячого режиму (хв.)	відсутня
Стандартна програма для бавовни ⁽³⁾	
Тривалість стандартної програми для бавовни при повному завантаженні, T _{dry} (хв.)	134
Тривалість стандартної програми для бавовни при частковому завантаженні, T _{dry1/2} (хв.)	77
Зважена тривалість стандартної програми для бавовни при повному та частковому завантаженні (T _t)	101
Клас ефективності конденсування ⁽⁴⁾	B
Середня ефективність конденсування для стандартної програми для бавовни при повному завантаженні C _{dry}	81%
Середня ефективність конденсування для стандартної програми для бавовни при частковому завантаженні C _{dry1/2}	81%
Зважена ефективність конденсування для стандартної програми для бавовни при повному та частковому завантаженні C _t	81%
Рівень потужності шуму для стандартної програми для бавовни при повному завантаженні ⁽⁵⁾	65
Вбудована	№

⁽¹⁾ Клас від A+++ (найбільш ефективний) до D (найменш ефективний).

⁽²⁾ Енергоспоживання базується на 160 циклах сушіння стандартної програми для бавовни при повному або частковому завантаженні та енергоспоживанні моделей низької потужності. Фактичне енергоспоживання за один цикл залежить від того, як використовують пристрій.

⁽³⁾ Програма «Cotton cupboard dry» використовується при повному або частковому завантаженні і є стандартною програмою сушіння, про яку вказано на ярлику і інформаційному листку, що дана програма призначена для сушіння звичайного одягу з бавовни і є найбільш ефективною в умовах енергоспоживання для бавовни.

⁽⁴⁾ Клас від G (найменш ефективний) до A (найбільш ефективний).

⁽⁵⁾ Середнє зважене значення - Рівень звукової потужності в дБ(A) на 1 пВт.

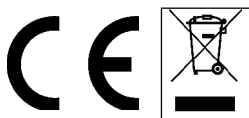

52408955-220401-00

KERNAU

Serwis Kernau
PL: +48 22 243 70 00
Pn 8:00 - 17:00
Wt-Pt 9:00 - 17:00
serwis@kernau.com